



# ESCUELAS RADIOFÓNICAS SANTA MARÍA

*para ser más*



**8vo Curso**  
Semanas de 15-20

**SISTEMA  
RSM**

[facebook.com/radiofonicas](https://facebook.com/radiofonicas)

COMUNICACIÓN • MATEMÁTICAS • SOCIALES • NATURALES • LENGUAS EXTRANJERAS • RELIGIÓN • TEMA CENTRAL

# BUSCANOS... ESTAMOS UBICADOS EN LAS SIGUIENTES ZONAS:

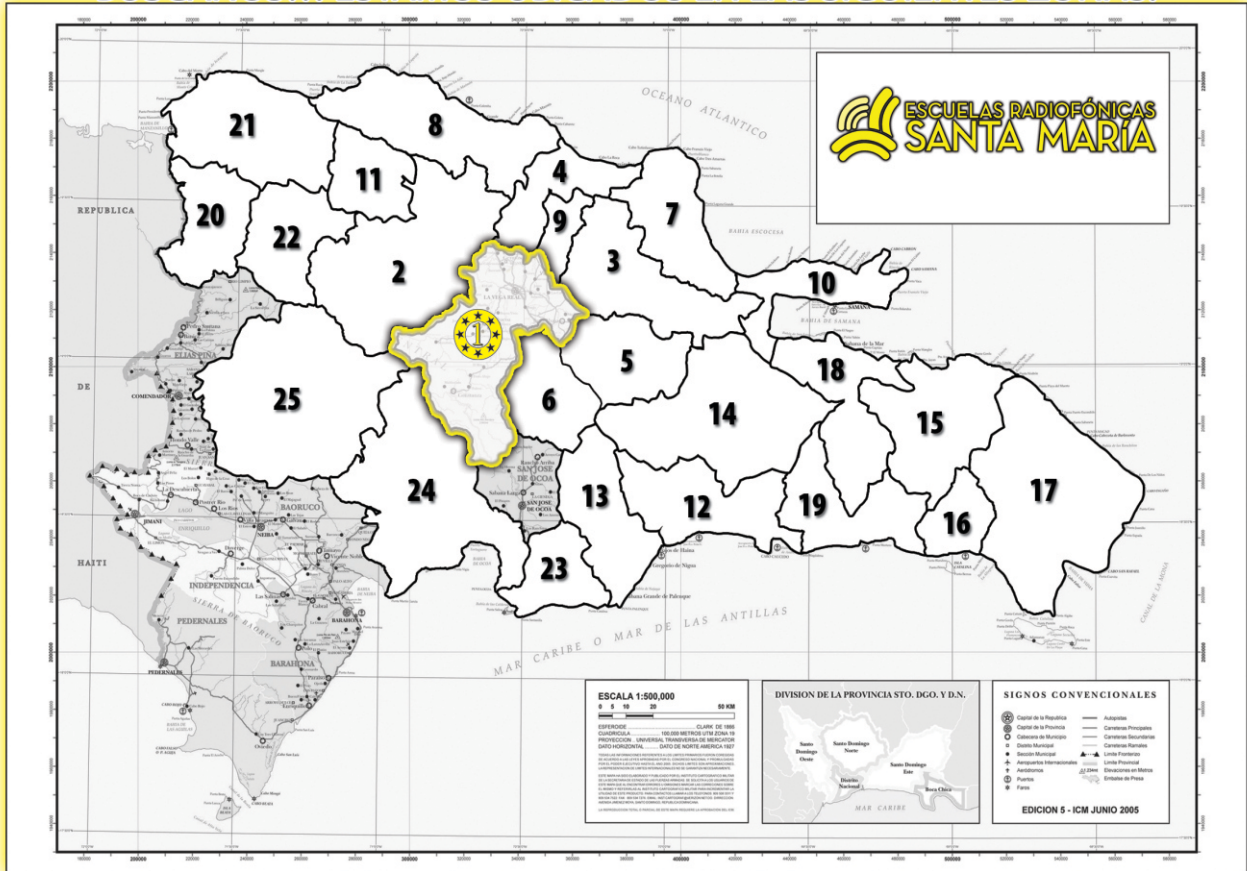

## **Zona Central:**

- 01-La Vega
- 02-Santiago
- 03-Duarte
- 04-Espailat
- 05-Sánchez Ramírez
- 06-Monseñor Nouel
- 07-María Trinidad Sanchez
- 08-Puerto Plata
- 09-Salcedo
- 10-Samaná
- 11-Valverde

## **Sub-Zona Del Distrito Nacional:**

- 12-Distrito Nacional
- 13-San Cristóbal
- 14-Monte Plata
- 15-El Seibo
- 16-La Romana
- 17-Higüey
- 18-Hato Mayor
- 19-San Pedro de Macorís

## **Sub-Zona de Dajabón:**

- 20-Dajabón
- 21-Monte Cristi
- 22-Santiago Rodríguez

## **Sub-Zona de San Juan:**

- 23-Peravia
- 24-Azua
- 25-San Juan de la Maguana



## **PUEDES ESCUCHARNOS A TRAVÉS DE ESTAS FRECUENCIAS**

En La Vega	Radio Santa María	590 AM
En Santo Domingo	Radio ABC	540 AM- 105.1 FM
En la Línea Noroeste	Radio Marién	110 AM - 93.7 FM
En el Este	Radio Seybo	1,370 AM - 93.7 FM
En el Sur	Radio Corazones	91.5 FM

DE LUNES A VIERNES DE 7:00 P.M. A 9:00 P.M.



## El Corcho sobre el Río (adaptación de un fragmento)

Era preciso hacer lo mismo con aquel postrer vestigio del pasado. Sin vacilar un instante más, tomó el sobre cerrado, se incorporó, fue hasta el lavabo y lo rompió en trocitos menudos, dejándolos caer en el recipiente de loza. Luego abrió la llave del agua y observó atento hasta que el último pedazo de papel desapareció por el desagüe en un remolino vertiginoso de agua, papel y tinta emborronada.

Su brusca decisión después de aquellos momentos de duda, pareció darle nuevos bríos. Se abalanzó casi sobre la ropa que permanecía doblada en la silla junto a la cama, y comenzó a vestirse rápidamente.

Ya completamente vestido, Luis se detuvo frente al almanaque de propaganda comercial que constituía la única decoración de la estancia. Puso el dedo sobre el número doce, sonrió levemente, y caminó hacia la puerta.

El agente de policía estaba justamente en el marco, llenando con su corpachón fornido casi todo el espacio entre el umbral y el dintel. Luis sintió que la sorpresa y el miedo lo paralizaban de súbito, y apenas escuchó la voz que le decía fríamente:

-Acompáñeme, profesor.

-¿Qué pasa?... -Sólo atinó a balbucir, poniéndose mortalmente pálido.

-Está usted preso, bajo sospecha de asesinato... Vamos pronto, que el sargento

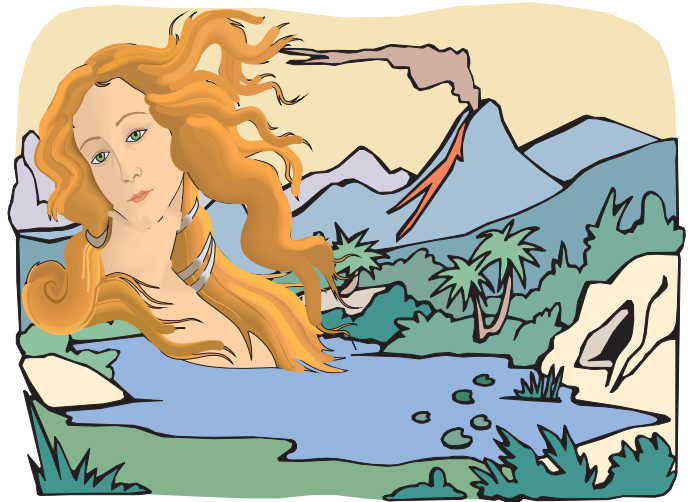

está esperándolo. La maestra apareció ahorcada esta mañana a la orilla del río. Descartamos el suicidio, porque no apareció ninguna carta...

Lo tomó con firmeza del brazo, forzándolo a iniciar la marcha por el estrecho corredor. Mientras caminaba como un autómatas, Luis revivió mentalmente su acción de destruir sin leer aquella última carta de Laura... A su lado, el policía continuaba hablando sin parar.

Al oírlo, con la cabeza baja y reiniciando lentamente la marcha, Luis sintió de repente que volvía a ser el mismo de antes: el que se dejaba arrastrar por los acontecimientos sin oponer resistencia, como un corcho que flota sobre el río. Y esa convicción le llegó junto con la visión confusa de inmundicias por la corriente de agua de una cañería subterránea, que conducía inexorablemente hacia la nada la confesión de suicidio de Laura Vindaya.

*-Virgilio Díaz Grullón \**

**Virgilio Díaz Grullón**

Poeta y cuentista dominicano nacido en Santiago el 1 de mayo de 1924, se destacó en la narrativa, sobre todo en el cuento, donde logró desarrollar una excelente técnica.

Entre sus obras están: \* Un día cualquiera, \* Los algarrobos también sueñan y un libro de cuentos \* " Crónicas de Altocerro".

A. Vuelve a leer comprensivamente el texto de la lectura y contesta correctamente las preguntas que se te dan a continuación, marcando con una equis (X) la respuesta correcta.

1- ¿Quién es el personaje principal de este cuento?:

- a) El policía                      b) Laura Vindaya                      c) Luis

2-En la siguiente oración: "**Pareció darle nuevos bríos**". La palabra subrayada es sinónimo de:

- a) Resolución                      b) Entrega                      c) Cobardía

3- ¿Qué profesión tenía Luis ?:

- a) Policía                      b) Agrónomo                      c) Profesor

4-¿Cuál de los siguientes grupos de palabras se relaciona con la lectura?

- |             |               |                   |
|-------------|---------------|-------------------|
| a) Cobardía | b) Asesinato  | c) Acontecimiento |
| Resolución  | Estudio       | Suicidio          |
| Decisión    | Circunstancia | Voluntad          |

B. **Vocabulario de la lectura:** busca en un diccionario el significado de las siguientes palabras de la lectura: **Postrer, vestigio, abalanzó, estancia, dintel, súbito, atinó, locuaz, convicción, inexorable.**

C. **Escribe en tu cuaderno de trabajo:** ¿De qué trata la lectura ? ¿Cuál es la moraleja que nos quiere dejar el autor? ¿Por qué crees que Luis quería matar a Laura Vindaya? ¿Por qué Laura se suicidó? ¿Qué pasó con la carta de Laura?

**Caligrafía**

*Se debe hervir y purificar el agua antes de tomarla.*



## La Literatura y los Géneros Literarios



### 15.1 La Literatura

Cuando vamos a algún lugar y observamos un monumento, una pintura o una estatua, decimos que es una **obra de arte**, y la admiramos por su **belleza**.

El **arte** es la disposición o habilidad que tiene una persona para hacer una cosa bien hecha. Esa persona, que tiene arte para hacer bien una cosa recibe el nombre de **artista**.

La **literatura** es un arte que se expresa por medio de las palabras.

La literatura es el arte de expresar la belleza por medio de la palabra hablada o escrita.

El **artista de la literatura**, recibe el nombre de **literato** y las obras que produce se llaman **obras literarias**. Las obras literarias pueden escribirse en **verso** o en **prosa**.

### 15.2 Los Géneros Literarios

La **producción literaria** es muy grande y muy variada. Para facilitar su estudio, las obras se clasifican en **géneros**, tomando en cuenta las características generales que tienen en común. Los géneros principales son:

\***Género Epico**: las obras épicas o que pertenecen a este género narran o describen las características importantes de un pueblo, su ambiente, sus héroes y sus dioses, sus acontecimientos históricos. La poesía épica describe el mundo externo del poeta.

Entre las obras épicas más famosas están: **La Ilíada y La Odisea (en Grecia)**, **El Cantar de Roldán (en Francia)**, **El cantar de Mío Cid, (en España)** y **el Ramayana (en la India)**.

\***Género Lírico**: expresa los sentimientos del Poeta, lo que él siente, lo que piensa, todo lo que tiene que ver con su mundo interior. Este tipo de obras, reflejan la forma de pensar del que escribe. A este género pertenece la **poesía**, que se escribe en **versos**.

\***Género Narrativo**: el género narrativo relata o cuenta las acciones que nos suceden o les suceden a otros en la cotidianidad. Generalmente se escribe en **prosa** y los hechos y acciones pueden ser reales o imaginarios. La novela y el cuento son las obras narrativas más importantes.

\***Género dramático**: al género dramático también se le conoce como teatro. A este género pertenecen las obras escritas en forma dialogadas para que sean representadas ante un público, en un escenario de un teatro. Este representa la acción por medio de **personajes** que hablan entre sí y actúan.

**A. Relaciona con una raya, la definición de la izquierda con la palabra que le corresponde.**

- Ejemplo:** Es aquella persona que tiene arte para hacer bien una cosa\* → \*Dramático
- 1. Es el arte que expresa la belleza por medio de la palabra hablada o escrita.\* → \*Literatura
  - 2. Es el género literario que narra o describe las características importantes de un pueblo: sus héroes, su ambiente y sus dioses.\* → \*Artista
  - 3. Género que representa la acción por medio de personajes que hablan entre sí y actúan.\* → \*El cantar del Mio Cid.
  - 4. Género literario que narra los hechos de la vida diaria, ya sean reales o ficticios.\* → \*Lírico
  - 5. Es una obra épica clásica de la literatura española.\* → \*Épico
- \*Ramayana
  - \*Prosa.
  - \*Narrativa

**B. Lee las siguientes afirmaciones y escribe, dentro del paréntesis, una V si la considera verdadera y una F si la considera falsa.**

- 1-La literatura no es un arte. ( )
- 2- La Odisea es una obra literaria que pertenece al género lírico. ( )
- 3- El género dramático está escrito en forma de diálogo. ( )
- 4- El verso se caracteriza por tener medida y ritmo. ( )
- 5- El cuento es un género narrativo. ( )

**ES BUENO SABER**

**El Verso y la Estrofa**

**El verso** es la forma de escribir propia de la poesía. Las líneas y renglones son cortos y tienen **medida, ritmo y rima**. El sonido de las palabras y las pausas le dan **ritmo**, como la música. La rima es la igualdad de sonidos al final de los versos.

**La estrofa** es una agrupación de versos de acuerdo a una estructura determinada por el poeta. Las estrofas, al escribirlas se deben separar por medio de un espacio en blanco. Observa el siguiente ejemplo:

Estrofa { Vosotros, los familiares ←  
 Inevitables golosas, ←  
 vosotros, moscas vulgares, ←  
 me evocáis todas las cosas. ←

Cada línea un verso

Rimas: familiares -vulgares  
 golosas - cosas

  
**ACTIVIDADES**

- a) Vuelve a leer comprensivamente la lectura de esta semana y aplícale un comentario. En el comentario especifica a qué género pertenece y por qué.
- b) Con tus compañeros de intercambio realiza una representación dramática de la lectura de esta semana. Para ésto, puedes pedir ideas y sugerencias a tu maestro(a) facilitador(a).



## Estadística I



**15.1** Te has preguntado alguna vez ¿cómo se puede saber la calidad de los productos que se producen en las zonas francas? ¿cómo determinar los televidentes de x programa? ¿Qué partido político tiene mayor preferencia por la población?

Cuando necesitamos saber algo, lo más común es hacer una **recolección de datos**. Los datos recogidos nos servirán para informarnos de lo que se está investigando.

Cuando recogemos datos y los organizamos, estamos tratando una ciencia que se llama **estadística**.

**15.2 Analicemos el siguiente ejemplo:** Dos profesores quieren investigar el perfil de los estudiantes de octavo cursos de las Escuelas Radiofónicas Santa María en el municipio de La Vega.

**Los profesores decidieron considerar estos tipos de datos:** Edad, Oficios, Creencia Religiosa, Estado civil, Grupo a que pertenece.

Los profesores saben que hay una población de 900 alumnos. Para conseguir los datos sería muy difícil e incómodo preguntales uno a uno. Por eso, La muestra se seleccionó **al azar**, de tal manera que cada elemento de la población tenga la posibilidad de ser seleccionada.

**Las respuestas obtenidas con relación a al oficio fueron :**

Oficios		Cantidad de personas	Frecuencias
Ama de casas	### I	6 personas son amas de casa	
Albañiles	IIII	4 personas son albañiles.	
Obreros	IIII	4 personas son obreros	
Modistas	II	2 personas son modistas	
Chiriperos	III	3 personas son chiriperos	
Conserjes	I	1 persona es conserje	
Oficios domésticos	III	3 personas realizan oficios.d.	
Motoconchistas	III	3 personas son motoconchistas	
Agricultores	###	5 personas son agricultores	

**Este cuadro se llama tabla de frecuencia**

**La frecuencia de un dato** es el número de veces que el dato se repite.

**El método al azar** es el más usado para seleccionar una muestra representativa .  
**La Población** son todos los objetos o individuos considerados en un estudio estadístico.  
**La Muestra** es una parte de la población de la que se recolectan los datos. Esta debe representar a la población .

**15.3 Probabilidad:** La palabra probabilidad se refiere a la oportunidad relativa de que un hecho ocurra.

Si se hace girar la ruleta de la gráfica . ¿cuál es la probabilidad de que al detenerse, la flecha señale un círculo?

Como puedes observar, la ruleta está dividida en 8 espacios iguales, y en dos de los espacios hay círculos. Entonces, la probabilidad de que la flecha se detenga en donde haya círculo es dos veces.

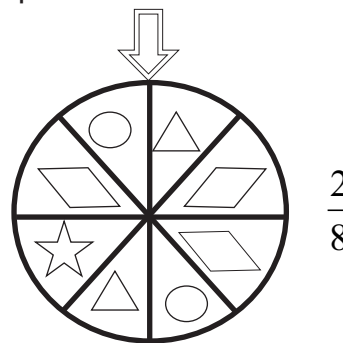

## PON EN PRACTICA LO APRENDIDO EN ESTA UNIDAD

**I.-Un grupo de estudiantes de octavo curso quiere saber cuál es el juego preferido por los habitantes de la comunidad. Los datos encontrados fueron los siguientes:**

Dominó 4, juego de azar 2 , juego de gallos 3, casino2, bingo 2 , ajedrez 1, basketbaal 1, pelota 3, billar3, boleybaal 1, tenis 1, , dados 2.

a) Construya una tabla de frecuencias para el tipo de juego preferido

**II.-Elabora una lista de programas de televisión o de radio que consideres son populares. Luego, realiza una encuesta en tu vecindario para determinar cuál es el programa de radio o televisión de mayor preferencia y cuál es de menor preferencia.**

- a) Pregunta a 15 personas, y anota los datos.
- b) Organiza los datos en una tabla de frecuencia.
- c) ¿Cuál es el programa de mayor preferencia?
- d) ¿Cuál es el programa de menor preferencia?





## La deforestación

**15.1** En nuestro país y el resto del planeta, los bosques contribuyen a mantener las condiciones climáticas apropiadas para la vida y nos proporcionan el oxígeno que respiramos, nos brindan alimentos, medicinas, madera y refugio para la mayoría de las especies animales silvestres. En el país se conocen 5,600 especies de plantas de las cuales el 36 % son endémicas.

Desde la llegada de los europeos nuestros bosques han sido explotados con fines económicos en forma desproporcionada, creando un gran problema ambiental. Esto ha provocado la degradación de los demás recursos naturales y como consecuencia ha deteriorado la calidad de vida de la población dominicana.

### 15.2 Causas de la deforestación:

La destrucción de los bosques de pinos de la Cordillera Central, la Sierra de Neiba y Bahoruco ha creado un gran impacto sobre los recursos agua, suelo y fauna.

Una de las causas de la pérdida boscosa o sea de la deforestación, son básicamente socioeconómicas. El hombre del campo que vive en las laderas de las montañas se ve obligado a talar los árboles y quemar el resto para preparar su conuco. Este, después de varias cosechas ( de 2 a 3 años) y por la pérdida de la fertilidad de la tierra lo abandona y prepara otro terreno, continuando así la deforestación.

Otro ejercicio que está provocando la deforestación es la explotación de minas, la construcción de carreteras y la construcción de proyectos de viviendas.



### 15.3 Consecuencias de la Deforestación

En nuestro país la deforestación ha provocado graves problemas como son : la pérdida de la fertilidad del suelo, porque las hojas y el resto de los árboles son su fuente de nutrientes. La falta de vegetación, las corrientes en suelos áridos e improductivos provocando la desertificación.

La erosión es otro de los grandes males que afecta el recurso suelo. Este al quedar despoblado de árboles, cuando llueve, el agua al no encontrar árboles para deslizarse por las hojas y los troncos choca directamente con la tierra. Lo que hace que se precipite rápidamente arrastrando la capa superior del suelo, provocando los desbordamientos de los ríos e inundaciones, así como, la sedimentación de las presas, reduciendo su período de vida útil.



La falta de vegetación principalmente en las zonas montañosas trae como consecuencia que al llover el agua no se infiltre hacia el interior de la tierra precipitándose ladera abajo. Esto trae como consecuencia que los ríos que son alimentados por los depósitos subterráneos y éstos por las lluvias, disminuyan y a la vez con ellos, los ríos. Por tal razón muchos de nuestros ríos han desaparecido y el agua se hace más escasa.

Todos estamos llamados a la reforestación y preservación de las áreas boscosas que nos quedan.

En la actualidad el 80% de esas áreas boscosas están entre las áreas declaradas Parques Nacionales y Reservas Científicas.

El país estaba cubierto en un 75% de bosques cuando llegaron los europeos , hoy contamos con sólo un 10 %

El pino criollo ( *pintis occidentalis*) es el único pino nativo de nuestra isla. Se encuentra distribuido en la Cordillera Central, Sierra de Neiba y Barahona.



### 1.- Contesta:

1.- ¿Por qué la erosión es un fenómeno que hay que evitar? \_\_\_\_\_

\_\_\_\_\_

2.- ¿Cuáles son las causas de la deforestación? \_\_\_\_\_

\_\_\_\_\_

3.- ¿Cuáles son las consecuencias de la deforestación? \_\_\_\_\_

\_\_\_\_\_



## GOBIERNOS DE 1962 - 1965.

### 15.1 En manos de Estados Unidos:

A raíz de la muerte de Trujillo, en el país se creó un gobierno provisional llamado "El Consejo de Estado", que estuvo dirigido por el Dr. Joaquín Balaguer. Este tuvo que renunciar por las protestas del pueblo. Entonces dicho régimen lo encabezó Rafael Bonnelly.

El Consejo de Estado tenía como propósito facilitar unas elecciones libres y el nacimiento de una nueva constitución. Se realizaron comicios el 20 de diciembre de 1962, las que fueron ganadas por Juan Bosch, candidato del Partido Revolucionario Dominicano (PRD).

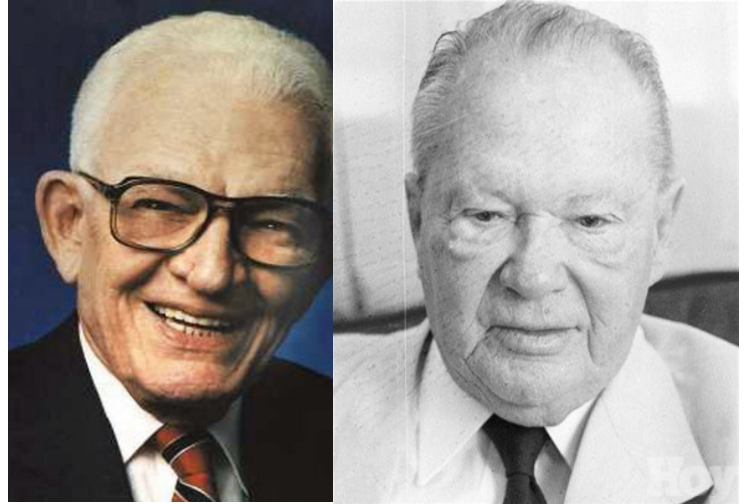

Prof. Juan Bosch

Donald Reid Cabral

### 15.1 Gobierno de Bosch:

Las medidas tomadas por Bosch fueron: -Promulgación de una constitución liberal; -Ley del precio tope del azúcar; - Concertación de préstamos con compañías europeas para obras de fomento; - Prohibición del latifundio; -Prohibición de la propiedad de la tierra en manos extranjeras; -Programa de reformas sobre la redistribución del ingreso nacional; - Renovación del contrato para la instalación de una refinería de petróleo con la Esso Standart Oil.

El profesor Bosch, se opuso a que operaran compañías estadounidense en el país, sin antes someterse a concurso. O sea, que se debían otorgar los contratos a las compañías que proporcionaran más beneficios al país. También consideró que la compra de aviones y material bélico no era prioritario. Todo esto molestó mucho a ciertos grupos militares, y contribuyó a que

lo acusaran de comunista. Todo esto culminó en un golpe de Estado el 25 de septiembre de 1963.

### 15.2 El Triunvirato:

El gobierno democrático de Bosch fue sustituido por un régimen defacto. Apoyado por las fuerzas armadas. Lo integraron: Emilio de los Santos, Lic. Ramón Tapia Espailat y el Ing. Enrique Tavárez Espinal. Contando con el apoyo de un grupo de pequeños partidos oportunistas disfrazados de demócratas.

El movimiento 14 de Junio creó focos guerrilleros contra el triunvirato. Pero muchos de estos jóvenes fueron asesinados. Entre ellos el Dr. Manuel Aurelio Tavárez y a sus compañeros cuando éstos se rindieron. Estas muertes provocaron la renuncia de Emilio de los Santos, quien fue sustituido por Donald Reid Cabral.

Este gobierno se caracterizó por una política de corrupción y apoyo al contrabando. Estas acciones terminaron el 24 de abril de 1965, con un levantamiento popular apoyado por un grupo de militares encabezados por el Capitán Peña Taveras.



### 15.3 Revolución del 1965:

Fue la fase del levantamiento militar contra el gobierno del triunvirato, dirigido por el movimiento constitucionalista. Quienes recibieron un gran apoyo por parte de la población. Tenía como propósito restablecer el gobierno constitucional de Juan Bosch.

Frente a la fuerza del pueblo y de los militares constitucionalistas, los militares opuestos a este movimiento solicitaron ayuda a los Estados Unidos. Produciéndose de esta forma la Segunda Ocupación Estadounidense en República Dominicana.



### I.-CONTESTA LAS SIGUIENTES INTERROGANTES.

a.-¿Aquiénes perjudicaban las medidas tomadas por Bosch? \_\_\_\_\_  
\_\_\_\_\_ ¿Por qué? \_\_\_\_\_  
\_\_\_\_\_

b.-¿Cuáles derechos humanos estaban consignados en estas medidas? \_\_\_\_\_  
\_\_\_\_\_  
\_\_\_\_\_

c.-¿ Porqué se produjo la revolución del 1965? \_\_\_\_\_  
\_\_\_\_\_  
\_\_\_\_\_

d.-¿ Por qué se caracterizó el Triunvirato? \_\_\_\_\_  
\_\_\_\_\_  
\_\_\_\_\_

*El Triunvirato fue un gobierno corrupto.*



## FAUNA DOMINICANA

### 15.1 La fauna:

**La Fauna:** se le llama así al conjunto de animales que viven en un espacio, región o país determinado.

La fauna dominicana es muy variada ya que está compuesta por una diversidad de especies y grupos de animales.

### 15.2 Clases de Fauna:

La fauna de nuestro país se divide en:

**Fauna Exótica o Extranjera:** es la que ha sido traída de otros lugares del mundo, desde la llegada de los europeos hasta nuestros días. Ejemplo: el ratón, los caballos, etc.

**-Fauna Nativa o Endémica:** está compuesta por las variedades de animales que existían en nuestro país antes de la llegada de los europeos. Entre esas especies tenemos: el Manatí, Jutía, Cigua Palmera que es el ave nacional, la Cotorra, Solenodonte, Murciélago, Iguana, Lagarto, Jicotea, etc.

En cuanto a nuestra fauna acuática es muy variada, entre los que están los peces de agua dulce y otras especies, pero en Dominicana no se ha sabido aprovechar ésto.

Entre los animales que se encuentran en peligro de extinción están: Tortuga Marina, Carey, Cuervo, Papagallo, Yaguaza, Flamenco, Cotorra, Solenodonte, Murciélago, entre otros.



Animales protegidos con veda permanente: Pelicano, Tijereta, Iguana, Solenodonte, Cocodrilo Americano, Jutía, Culebra Sabanera, Garza Rojiza, Manatí y la Toruga Verde.

La fauna dominicana es uno de los recursos naturales más hermosos que tenemos ya que en nuestro país, hay un buen número de especies, éstas requieren de mucho cuidado y protección por parte de las personas.



**I.-Clasifica los siguientes animales.**

Papagayo  
Garza Rojiza  
Yaguaza  
Carey

Gato  
Manatí  
Gallina  
Chivo

Vaca  
Cuervo  
Jutía  
Murciélago

Animales en peligro de extinción	Animales comunes

**II.-Escribe V o F según consideres verdaderas o falsas las siguientes expresiones.**

- 1.- \_\_\_\_\_ La fauna exótica es la que fue traída del exterior.
- 2.- \_\_\_\_\_ La Jutía es endémica de República Dominicana.
- 3.- \_\_\_\_\_ El ratón es una especie exótica.
- 4.- \_\_\_\_\_ Una de nuestras especies nativas son los caballos.

**III.-Completa correctamente las siguientes expresiones.**

- 1.-Al conjunto de animales que viven en un espacio determinado se le llama \_\_\_\_\_.
- 2.-Tres de los animales que pertenecen a nuestra fauna nativa son \_\_\_\_\_, \_\_\_\_\_ y \_\_\_\_\_.
- 3.-Dos animales protegidos con veda permanente son: \_\_\_\_\_ y \_\_\_\_\_.

**IV.- A tu parecer ¿Qué se puede hacer para preservar nuestra fauna nativa?**

---



---



---



---

*La fauna son todos los animales de una región.*

---



---



## Review of the week

### 15.1. He likes ice cream.

- a. Does she like cake?  
Yes, she likes cake.

- c. Does he like pop and cookies?  
He likes pop but he doesn't like cookies.



- b. Does she like coffee?  
No, she doesn't like coffee.

- D. Do you like ice cream?  
No, I don't like it.



### 15.2. When does the bus leave?

- a. When does the bus leave for Montreal?

- c. When does the car for Santo Domingo leave, please

- b. When does the boat for It arrives at nine-thirty

- d. When does the airplane arrive from New York, please?



### 15.3. Can I help you?

- a. Can I help you?  
Yes. I want to buy a ticket to Honduras, please.

- c. Can I help you?  
Yes/ I want to buy a return ticket On the next bus leaving for Los Angeles, please

- b. Can I help you?  
Yes, I want to buy a ticket on the next bus Boston.

- d. Can I help you?  
Yes. I want to buy a return ticket on the next flight to Santo Domingo, please



### 15.4. How do you go to work

- a. How do you go to work in the morning?  
I take the morning train.

- b. How do you go to school in the afternoon?  
I take my father's car.



## I- Write in English that word

Helado \_\_\_\_\_

Café \_\_\_\_\_

Galletas \_\_\_\_\_

Llegada \_\_\_\_\_

Bizcocho \_\_\_\_\_



## II- Escriba en español las siguientes expresiones:

- Can I help you \_\_\_\_\_

- It arrive at nine thirty \_\_\_\_\_

- I take the morning train \_\_\_\_\_

- yes, I like the cookies \_\_\_\_\_

## III- Answer that questions

When do you live? \_\_\_\_\_

When does the bus leave for La Vega? \_\_\_\_\_

Does he like the cake? \_\_\_\_\_





## Révision de la semaine ( repaso de la semana )

### 15.1 -Nombres cardinaux (números cardinales).

0-zéro	10-dix	20-vingt	30-trente
1-un	11-onze	21-vingt et un	40-quarante
2-deux	12-douze	22-vingt-deux	50-cinquante
3-trois	13-treize	23-vingt-trois	60-soixante
4-quatre	14-quatorze	24-vingt-quatre	70-soixante-dix
5-cinq	15-quinze	25-vingt-cinq	80-quatre vingts
6-six	16-seize	26-vingt-six	90-quatre vingt-di
7-sept	17-dix-sept	27-vingt-sept	100-cent
8-huit	18-dix-huit	28-vingt-huit	
9-neuf	19-dix-neuf	29-vingt-neuf	



### 15.2-Couleurs et vêtements (colores y vestimentas)

- a)-De quelle couleur est la chemise?  
-Elle est orange
- b)-De quelle couleur est le mouchoir?  
-Le mouchoir est vert
- c)-De quelle couleur son les Chaussettes?  
-Les chaussettes sont grisés
- d)-de quelle couleur sont les culoltes?  
-Les culoltes son jaunes.
- e)-De quelle couleur est la robe?  
-La robe est rouge
- f)-De quelle couleur est la cravate?  
-La cravate est noire.
- g)-De quelle couleur est le pardessus?  
-Le pardessus est brun



### 15.3 La maison (la casa).

- a) Qu'est-ce que C'est?  
C'est une salle de bains
- b) Qu'est-ce que c'est?  
C'est une toilette
- c) Qu'est-ce que c'est?  
Il est dans le salon
- d) Qu'est-ce que c'est?  
C'est une è tagère.
- e) Qu'est-ce que c'est?  
C'est la cuisine
- f) Qu'est-ce que c'est?  
Elle est dans la salle de bains.



## I.- Ecrivez les numéros cardinaux en français ( Escribe los números cardinales en francés)

a)58 \_\_\_\_\_  
b)16 \_\_\_\_\_  
c)7 \_\_\_\_\_  
d)24 \_\_\_\_\_  
e)65 \_\_\_\_\_

f)3 \_\_\_\_\_  
g)84 \_\_\_\_\_  
h)12 \_\_\_\_\_  
i)72 \_\_\_\_\_  
j)33 \_\_\_\_\_

## II.- Complétez avec une couleur (complete con un color ).

a)La robe est \_\_\_\_\_  
b) Les chaussettes sont \_\_\_\_\_  
c) La jupe est \_\_\_\_\_  
d) La cuisine est \_\_\_\_\_  
e) Le mouchoir est \_\_\_\_\_

## III.-Mettez le numéro d`avant et d`arrière (Ponga el número anterior y posterior)

### Exemple (ejemplo)

a) vingt-sept (28) vingt-neuf

b) \_\_\_\_\_ (11) \_\_\_\_\_  
c) \_\_\_\_\_ (9) \_\_\_\_\_  
d) \_\_\_\_\_ (37) \_\_\_\_\_  
e) \_\_\_\_\_ (17) \_\_\_\_\_



## La Isla Inocente

Quando llegaron aquellas naves,  
al cielo cubre negro capuz,  
en las montañas lloran las aves,  
desde las playas huye la luz.



Tras la llegada de los intrusos,  
sobre los valles de aguas  
saltantes  
se desataron vientos confusos  
y aparecieron manos rampantes.

Antes las tribus eran felices,  
unas y otras viviendo en paz,  
el dulce canto de las perdices  
era de todas diario solaz.

¿Qué le trajeron las carabelas  
al indio triste de las cabañas?  
¿Acaso el viento que izó esas velas  
fue como el viento de sus montañas?

Quando llegaron los hombre  
blancos  
Llegó con ellos arma atroz:  
para los indios, en los barrancos,

Todos los campos pierden su brillo,  
en su montañas muere Guaroa,  
en el Bahoruco se alza Enriquillo  
en gesto heroico digno de loa.

La raza virgen pierde el tesoro  
con que Dios mismo dotó su lar,  
por falsas joyas se cambia el  
oro,

-Joaquín Balaguer \*

**Joaquín Balaguer:**

Político, poeta y escritor que nace en Navarrete en el año de 1907. Cultivó la crítica literaria y la oratoria en la cual se destaca. Ha sido el dominicano que más veces ha sido elegido presidente de la República. Murió el 14 de julio del 2002.

Su obra es muy amplia. Entre las más importantes están: \*Salmos Paganos, \*Tebaida Lírica, \*La venda transparente, \*Letras dominicanas, \* El Cristo de la Libertad, \*historia de la literatura dominicana, \* El centinela de la frontera, etc.

A. Vuelve a leer comprensivamente la lectura y contesta correctamente las preguntas que se te dan a continuación, marcando con una equis (X) la respuesta correcta.

1- ¿A qué género literario pertenece el poema de la lectura ?:

- a) Dramático                      b) Lírico                      c) Epico

2- ¿A qué isla se refiere el poeta?:

- a) Puerto Rico                      b) España                      c) Santo Domingo.

3- ¿Cuántas estrofas tiene este poema?:

- a) 12                      b) 13                      c) 11

4- En la siguiente estrofa: “**con que Dios mismo dotó su lar**”, la palabra subrayada es sinónimo de:

- a) protección                      b) ayuda                      c) infelicidad

5- ¿Cuál de los siguientes grupos de palabras se relaciona con el tema de la poesía?:

- |                |           |            |
|----------------|-----------|------------|
| a) intromisión | b) fiesta | c) llegada |
| Muerte         | alegría   | navíos     |
| Inocencia      | recepción | tesoro     |

B. **Vocabulario de la lectura.** Busca en un diccionario el significado de las siguientes palabras de la lectura: **capuz, rampantes, atroz, coz, dotó, loa, arcabuz, refriega, cirio.**

C. **Escribe en tu cuaderno de trabajo:** ¿De qué trata el poema? ¿por qué crees que el autor le puso el título de “Isla Inocente”? ¿A qué barcos o naves se hace referencia en el poema? ¿Qué opinión te merece el poema?

---

### ES BUENO SABER

---

¿Qué es la didáctica? La didáctica es un género literario cuyo objetivo, más que crear belleza por medio de la palabra hablada o escrita, es instruir y transmitir contenidos o enseñanzas sobre cualquier tema o área del saber. Estos contenidos o enseñanzas pueden hacer referencia únicamente a la inteligencia, entonces decimos que instruyen; muchas veces, procuran mejorar a la persona y entonces educan. Según este concepto, las obras didácticas se suelen dividir en:

Didáctica moral (fábula y epístola)

Didáctica instructiva (tratados doctrinales)



## La Poesía I

**16.1 La poesía** es la expresión más noble y profunda del sentimiento humano. Por medio de la poesía, los poetas, pueden cantar sus sentimientos y emociones, cuentan cómo es el mundo y cómo lo sienten. La poesía, según el tema que trate puede ser:

\***Épica**: cuando trata sobre los acontecimientos y acciones más importantes de un pueblo, su ambiente, sus héroes y sus dioses. En la poesía épica, los hechos y sucesos son externos al poeta.

\***Lírica**: expresa el mundo interior del poeta: lo que siente, lo que vive, lo que piensa, sobre un objeto o algún hecho determinado o **sentimiento** ( el amor, la alegría, la tristeza,...)

### 16.2 Poema, Verso y Estrofa

La forma de escribir que se utiliza en la lírica es el **verso** y a la composición poética se le llama **poema**.

**El poema es una composición poética formada por versos y estrofas.**

En un poema aparecen tres elementos esenciales: **la rima, la medida y el ritmo.**

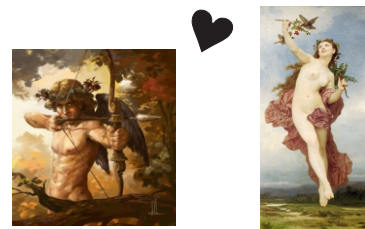

El verso es cada línea de un poema.  
La estrofa es un conjunto de versos que se agrupan según una estructura

**La rima** es la igualdad de los sonidos al final de cada verso y a partir de la última vocal acentuada. Tomemos como ejemplo la primera estrofa del poema de la lectura de esta semana que se titula: “ **La Isla Inocente**”.

Estrofa de cuatro versos	}	Cuando llegaron aquellas <u>naves</u> ,	←	1	} <b>versos</b>	La rima está en: naves con aves capuz con luz.
		al cielo cubre negro <u>capuz</u> ,	←	2		
		en las montañas lloran las <u>aves</u> ,	←	3		
		desde las playas huye la <u>luz</u> .	←	4		

En un poema, la **rima** puede aparecer repetida a lo largo de todo el poema, alguna veces, ésta puede cambiar en algunas estrofas. La rima pueden ser de dos tipos:

\***Consonante o perfecta**: cuando todos los sonidos de los versos son iguales a partir de la última vocal acentuada. Ejemplo:

En la señal de la paz que Dios <u>hacía</u> Con el hombre, temblando sus <u>rigores</u> Los cielos dividió con tres <u>colores</u> El arco hermoso que a la tierra <u>envía</u> .	}	La última vocal acentuada es la <u>o</u> y riman en “ <b>ores</b> ” el segundo y tercer verso.
		La última vocal acentuada es la <u>í</u> y riman en “ <b>ía</b> ” el primero y el cuarto verso.

\***Asonante o imperfecta**: es cuando son iguales las vocales finales, pero no las consonantes a partir de la última vocal acentuada. Ejemplo: →

{ Pobre barquilla mía  
entre peñascos rota,  
sin velas desveladas  
y entre las olas sola.

**A. Encierra en un círculo la palabra que complete correctamente cada enunciado.**

**Ejemplo:** Es la expresión más noble y profunda del sentimiento humano.

(novela, poesía, estrofa)

1. Es una composición formada por versos y estrofas.

(drama, novela, poema)

2. Es el tipo de poesía que trata las acciones más importantes de un pueblo, su ambiente, sus héroes y sus dioses.

(épica, lírica, dramática)

3. Se llama así a cada línea de un poema.

(estrofa, rima, verso)

4. Es la poesía que muestra el mundo interior del poeta: lo que siente, lo que vive y piensa.

(poema, lírica, épica)

5. Es un conjunto de versos que se agrupan según una estructura determinada.

(verso, poema, estrofa).

**B. Identifica la clase de rima de los siguientes versos que forman las siguientes estrofas.**

Dijo la zorra al busto  
después de olerlo:  
Tu cabeza es hermosa,  
pero sin seso.

} Rima: \_\_\_\_\_

-Samaniego

El que inocente  
la vida pasa  
no necesita  
morisca lanza

} Rima: \_\_\_\_\_

Viví como un peregrino  
que, olvidando sus dolores  
pasa cogiendo las flores  
de los lados del camino.

} Rima: \_\_\_\_\_

-Pemán

**ES BUENO SABER**



**La Fábula**

La **fábula** es una narración breve de carácter imaginario que nos deja una enseñanza o moraleja.

Los personajes de una fábula casi siempre son animales, pero pueden aparecer como personajes seres humanos y objetos.

La **fábula** puede escribirse en verso o en prosa. Observa este ejemplo de una fábula en verso.

**El Envidioso**

**Magnífico manzano  
en el corral de un clérigo crecía.  
Un vecino de envidia se moría  
viéndolo tan fecundo y lozano.  
El ni manzano ni corral tenía.**

**Y ya de otro modo  
no pudo desfogar su encono fiero,  
arrojaba al frutal desde un granero,  
el desperdicio de su casa todo,  
haciendo del corral estercolero.**

**Bien ensució el ramaje;  
mas la lluvia a su tiempo lo limpiaba.  
La tierra con la basura se abonaba,  
y el resultado fue del ruin ultraje  
que más fruta y mejor el árbol daba.**

-Juan hartzenbusch

  
**ACTIVIDADES**

- Observa y analiza el poema de la lectura de esta semana y en tu cuaderno de trabajo, escribe el tipo de rima de los versos y cuántos versos tiene el poema.
- Trata de escribir un poema sobre el tema que quieras, luego analiza su rima.



## Estadística (II)

**16.1** Muchas veces en los periódicos, revistas, etc. Salen gráfico que indican: el estado económico del país, la posición política de un partido, la cantidad de turistas que llegan al país ,.... Por esta y otras razones es que debemos aprender a interpretar la lectura de estas gráficas.

Fijémonos en el gráfico siguiente donde se representan los habitantes de algunas de las provincias de República Dominicana. Y después de analizarlo contesta lo que se te pide a continuación.

- 1-¿Cuál de las provincias tiene mayor cantidad de habitantes? \_\_\_\_\_
- 2-Las sumas de los habitantes de las provincias representadas es igual a: \_\_\_\_\_.
- 3-¿Cuál es la diferencia de habitantes entre las provincias de Salcedo y el Seibo? \_\_\_\_\_.

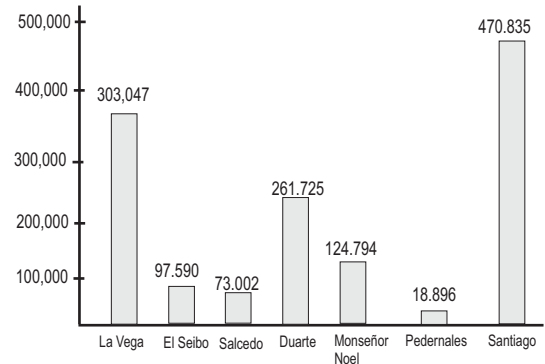

### 16.2 ¿Cómo determinar la moda, la mediana y la media de un grupo de datos?

Qué te parece si partimos de un ejemplo: Las calificaciones de 19 estudiantes en una prueba de aprovechamiento de 10 puntos fueron: 5,2,2,3,6,7,8,9,0,1,4,5,5,6,6,7,6,9,10.

**Organizamos los datos de menor a mayor :**

**0, 1, 2, 2, 3, 4, 5, 5, 6, 6, 6, 6, 6, 7, 7, 8, 9, 9, 10.**

El numeral 6 es el que más se repite. En un grupo de datos **la moda** es el dato que más se repite, el que tiene mayor frecuencia.

Para determinar en un conjunto de datos la **mediana**, damos los siguientes pasos:

- a) Se ordenan de menor a mayor los datos. Fíjate en el ejemplo de la derecha.



**La mediana en una distribución ordenada de datos es el dato que se encuentra en la posición central del número de datos.**

B) En el caso que el conjunto de números sea par, hay que construir la mediana. Para ésto se suman los dos valores del medio y se divide el resultado entre 2. Fíjate en el ejemplo de la derecha.

0	1	2	2	3	4	5	5	6	6	6	6	7	7	8	9	9	10	10	
1	2	3	4	5	6	7	8	9	10	11	12	13	14	15	16	17	18	19	20

$mediana = \frac{6+6}{2} = \frac{12}{2} = 6$

**16.3** Para buscar el **promedio** en un grupo de datos, sumamos todos los datos y dividimos entre el número de datos de la distribución. Veamos el siguiente ejemplo:

$$0+1+2+2+3+4+4+4+5+6+6+7+7+7+8+8+8+9+9$$

$$promedio = \frac{100}{19} = 5.3$$

El promedio de este conjunto de datos es 5

### PON EN PRACTICA LO APRENDIDO EN ESTA UNIDAD

1.-En la tabla siguiente se presentan los radios de los planetas del sistema solar, así como su distancia del sol.

Planeta	Radio (Megámetro)	Distancia al sol (Gigámetro)
Mercurio	2.6	58
Venus	6.3	108
Tierra	6.4	149
Marte	3.4	228
Júpiter	71.8	778
Saturno	60.3	1,426
Urano	26.7	2,869
Neptuno	24.6	4,485
Plutón	6.3	5900

- a) Construye un gráfico de barras para representar los radios de los diferentes planetas.
- b) ¿Cuál planeta tiene el mayor tamaño?
- c) ¿Cuál planeta tiene el menor tamaño?
- d) Ordena de menor a mayor los planetas de acuerdo a su tamaño
- e) Construye otro gráfico de barras para representar la distancia de cada planeta con relación al sol.
- f) ¿Cuál es la distancia promedio?





## El Desequilibrio Ecológico

**16.1** Los seres humanos no somos los únicos causantes del rompimiento del equilibrio biológico. Ahora bien, sí somos los que tenemos la capacidad para establecer mecanismos que permitan el conocer, controlar, programar y propiciar el equilibrio.

El medio ambiente continuamente se está modificando. Esto es responsabilidad de los seres humanos. Pero estos cambios están muchas veces sacrificando ciertas especies de animales sin discriminación alguna, se están talando miles y miles de árboles, se eliminan los desechos domésticos e industriales sin las debidas precauciones, se utilizan sin control insecticidas y herbicidas, con lo que se originan verdaderos desastres ecológicos y se contamina el ambiente.

### 16.2 Se contamina el Ambiente

A diario son más y más los organismos que con su presencia contaminan el ambiente o cualquier combinación de ellos que degradan la calidad del aire, agua, tierra, los recursos en sentido general.

Contaminante es toda materia, sustancia, organismo vivo o no que al momento de incorporarse a los componentes del ambiente daña o altera la características del ambiente y de la naturaleza.



Los contaminantes pueden ser naturales o artificiales. Los naturales son los que se producen por efecto de la erupción de los volcanes, la presencia del polen o esporas en la atmósfera, el polvo en las regiones secas o áridas, las mareas...

La contaminación artificial es aquella en donde la mano del hombre ha estado presente. En este tipo de contaminación hay que hacer contar la emisión de gases de industrias y automóviles, la eliminación de basuras domésticas e industriales; y los derrames de petróleo en el mar, entre otras cosas.



### ¡DE INTERES!

La contaminación de origen natural no tiene gran importancia como la que ocasiona la contaminación artificial. La naturaleza es capaz de reponerse a sí misma.

Los seres humanos somos los responsables, directa o indirectamente de los daños o alteración que está sufriendo el ambiente.

Los contaminantes pueden ser físicos, químicos, biológicos, y sicosociales. Los físicos son aquellos que al momento de unirse al ambiente alteran la calidad de sus componentes. Entre los tipos de contaminantes físicos están la presencia de latas, plásticos, desperdicios de madera y metales, el calor, ruido, la luz intensa, radiaciones ionizantes...

Los contaminantes químicos alteran la conformación química de los componentes del medio. Esta modificación puede llegar a afectar a los demás seres vivos. Aquí se destaca la presencia de gases tóxicos, metales pesados, halógenos, ácidos orgánicos e inorgánicos, compuestos muy alcalinos, cianuro y los insecticidas organoclorados y organofosfatados.

Dentro de los contaminantes biológicos, cabe destacar la presencia de microorganismos que pueden degradar la calidad del aire, del agua, del suelo y de los alimentos. Además de éstos están los contaminantes sicosociales que son factores que surgen de las relaciones humanas y que desencadenan presiones psicológicas y tensiones emocionales que culminan en crisis de angustia y pueden producir daños a la salud.

“La civilización del bienestar y del consumo” si quiere sobrevivir, debe prevenir el desastre del medio ambiente, ya que este fenómeno amenaza a las ciudades y al ambiente en sentido general.



### ACTIVIDADES

1.- Escribe una V si es verdadera y una F si es falsa delante de cada afirmación:

1. \_\_\_\_\_ La rotura del equilibrio ecológico es producto de la tala indiscriminada.
2. \_\_\_\_\_ Toda sustancia que altera la composición del ambiente es un contaminante.
3. \_\_\_\_\_ De acuerdo a su origen los contaminantes pueden ser naturales y artificiales.
4. \_\_\_\_\_ Un contaminante físico son los plásticos.
5. \_\_\_\_\_ Los insecticidas son contaminantes químicos.
6. \_\_\_\_\_ La contaminación ambiental natural no es tan importante como la artificial.



## Segunda Intervención Militar Estadunidense

### 16.1 Inicios de la ocupación:

Los Estados Unidos se valieron de la Organización de Estados Americanos (OEA), para legalizar la intervención militar. Como ellos tenían el control de la mayoría de los gobiernos que pertenecían a esta organización, lograron convertir su intervención en una acción de la OEA, y les llamaron Fuerza Interamericana de Paz (FIP).



### 16.2 Estados Unidos en el país:

Mientras se producía el desembarco de las tropas estadounidenses, las fuerzas constitucionalistas rehabilitaron el congreso nacional y proclamaron como presidente provisional al Coronel Caamaño Deñó. Las tropas de la ocupación crearon un gobierno aparte, designando como presidente a Imbert Barreras. A este gobierno se le llamó de reconstrucción nacional.



El levantamiento de 24 de abril recibió apoyo de sectores democráticos del mundo e incluso del Consejo de Seguridad de las Naciones Unidas. Este consejo declaró ilegal la intervención, y apoyó el reclamo al gobierno constitucional de Bosch. Después de mucho derramamiento de sangre se logró una salida en el 1965.

firmado por el presidente constitucional Caamaño Deñó y un representante de la OEA. Pero el general Imbert se negó a firmar el acuerdo. Además en ese acuerdo se pactó que los principales dirigentes militares constitucionalistas saldrían del país con cargos diplomáticos.

### 16.3 Elecciones del 1966

El acuerdo al cual se llegó fue que las tropas abandonarían el país, que formarían un gobierno provisional, el desarme de la población civil y que se celebrarían elecciones el 1 de Junio de 1966. Este acuerdo fue

Fue escogido como presidente provisional el Dr. Héctor García Godoy, quien inició su mandato el 3 de septiembre de 1965. Este fue reconocido como un demócrata. Aunque se produjeron actos de violencia en los que intervinieron sectores militares y policiales.

Juan Bosch y el PRD, no pudieron participar en la contienda electoral, debido a las agresiones y amenazas cada vez que salía una caravana.

En medio del levantamiento de 1965 Balaguer regresó del exilio. Este político se había ganado la confianza de los Estados Unidos, y de los sectores económicos y militares que se opusieron a Bosch. Todos estos factores influyeron para que Balaguer ganara las elecciones de 1966.



### I.-Marca con una **X** la letra que tenga la respuesta correcta.

- 1.-Estados Unidos para lograr la intervención militar se valió de la :
  - a)FIP
  - b)OEA.
  - c)OMC.
- 2.-Uno de los acuerdos a que llegaron ambos países fue:
  - a)El retorno de Bosch al poder.
  - b)El desarme de la población.
  - c)La unión de Caamaño e Imbert.
- 3.-Bosch no participó en los comicios de 1966 debido a:
  - a)No se encontraba en el país.
  - b)Estaba enfermo.
  - c)Los maltratos y represión recibidas.

### II.-Contesta las siguientes interrogantes.

1.-¿Perdió la República Dominicana su soberanía al efectuarse el desembarco estadounidense?  
\_\_\_\_\_¿Por qué? \_\_\_\_\_

2.-¿En qué otra campaña electoral, se presentaron situaciones similares donde los partidos de la oposición fueron reprimidos? \_\_\_\_\_

\_\_\_\_\_¿En qué afectó esta situación a nuestro país? \_\_\_\_\_

*Estados Unidos intervino el país en dos ocasiones.*



## FLORA DOMINICANA

### 16.1 flora:

Se llama **flora dominicana** al conjunto de plantas que se encuentran en este país.

La flora dominicana es muy rica y variada. Cuenta con unas 5,600 especies. Muchas de ellas exclusivas del trópico y algunos sólo existen en República Dominicana.

**16.2** La flora dominicana se clasifica en dos grandes grupos:

**-Flora Nativa o endémica:** está compuesta por las variedades de plantas que habían en nuestro país a la llegada de los conquistadores europeos, entre estas especies se encuentran: el Pino, el Cedro, la Caoba que es el árbol nacional, la Baitoa, el Algodón, Guayabo, Guanábano, Higuero, Tabaco, Maíz, entre otras.

**-Flora exótica o extranjera:** está compuesta por la variedad de plantas que han sido introducidas al país a partir de la llegada de los conquistadores, hasta nuestros días, entre esas especies tenemos: la caña de azúcar, el naranjo, el plátano, coco, guineo, cacao, entre otros.

Para su protección se han creado los Parques Nacionales y las Reservas Científicas. Estos tienen como función preservar las especies tanto animal como vegetal que existen en nuestro país.



Un factor determinante para la flora es el clima. La República Dominicana tiene una gran variación climática, es por ello que la flora varía de una zona a otra.

En la región Suroeste del país se desarrollaron plantas resistentes al calor debido al clima que impera en esa zona. Entre estas se encuentran: Pino, Cactus, Guayacán, Palo Amargo, Campeche, Café, Baitoa, Palma, Caña de Azúcar, etc.

En la región Norte del país el clima es cálido y húmedo, todo va a depender de la altura que tenga el terreno. En esta región abunda: el mangle, cactus, el mogote, el cedro, árboles frutales, etc.

En la región Sureste, el clima es generalmente húmedo. Aquí predomina la vegetación de sabana, y en las áreas crecen manglares.

## I.-Encierra en un círculo la letra que contenga la respuesta correcta.

- 1.-El ébano pertenece a:
  - a)Flora exótica.
  - b)Fauna Nativa.
  - c)Flora Nativa
- 2.-Al conjunto de árboles propios de nuestro país le llamamos:
  - a)Flora exótica.
  - b)Fauna nativa.
  - c)Flora nativa
- 3.-Para el cuidado y conservación de la fauna se crearon:
  - a)Las boneras
  - b)Parques Nacionales y Reservas Científicas.
  - c)Los viveros.
- 4.-Un factor determinante para el desarrollo de la flora es:
  - a)El clima.
  - b)El viento.
  - c)El bosque.

## II.-Clasifica las siguientes plantas.

plátano  
naranja  
caña de azúcar  
Baitoa

algodón  
maíz  
cacao

cuaba  
tabaco  
guanábano

pino  
guineo  
cedro  
Coco

Especies Nativas	Especies Exóticas

## III.-Explica qué está sucediendo con los árboles de nuestro país.

---

---

---

*La flora son todas las plantas de una región.*

---

---

---

---

---

---

---



## WHO IS FASTER



### 16.1 Vocabulary (vocabulario).

fast.....	Rápido	run.....	correr
quick.....	rápido	race.....	carrera
slow.....	lento	time.....	tiempo
faster.....	más rápido	finish.....	término-final
slower.....	más lento	against .....	contra
same.....	mismo	after.....	después

### 16.2. Listen an repeat (escucha y repite)



Julie is running in the place

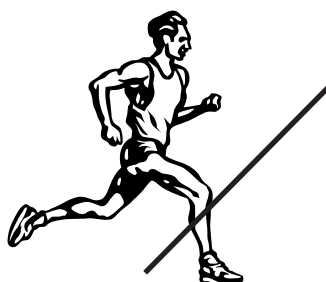

Mark is finishing the race.

### 16.3. Listen and Repeat (escucha y repite)

- a. Julie's running in the race against Mark, Mario, and Martha.
- b. Mark finished the race before Julie. He's faster than her.
- c. Julie finished the race after Mark. She's slower than Mark.
- d. Mark runs fast. Julie doesn't run as quick as Mark.
- e. Mario's also running in the race. He's slower than Mark and Julie.
- f. Mario finished the race after Julie. He's slower than her.
- g. Julie runs faster than Mario but slower than Mark.
- h. Martha finished the race after Mark, Julie and Mario.
- i. Martha's a slow runner. Everyone finished before her.
- j. Martha's not a quick runner. She finished the race in a time of 1 hr. And 15 minutes.
- k. Mark's a fast runner. He finished the race with a time of fifty-five minutes.
- l. Julie finished second in the race. She finished with a time of 1 hour and 2 minutes.

## Sábanas

La ropa de cama debe formar parte del conjunto decorativo elegido para que el hogar luzca bien. Es por ello que conviene que utilicemos telas vistosas, suaves y apropiadas al momento de hacer una sábana.

Los tejidos más apropiados para la confección de sábanas son el algodón, hilo y lino, puros o mezclados con poliéster. Asegurándonos siempre de que los ribetes no se encojan y que los toques decorativos deben estar limitados a las orillas.

### El juego de sábanas con ondas

Para este modelo de sábanas necesitamos una cantidad de tela, según las dimensiones de la cama, sin olvidar que siempre se toma algo más de tela para los márgenes de costura, el remetido y el embozo.

Se puede usar tela de cuadros para hacer cenefas con la anchura que guste más los márgenes de costura.

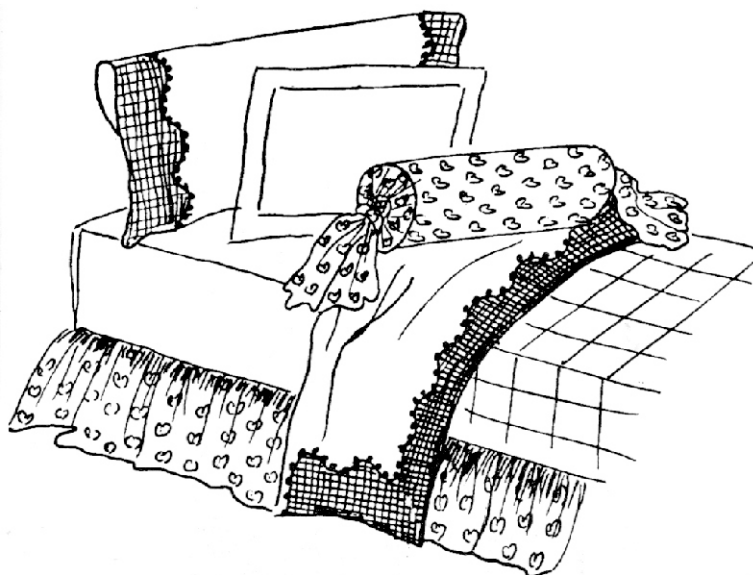

Galón estrecho, siempre se calcula el doble de la longitud de las cenefas, cinta de algodón blanca.

Para hacer la sábana cortamos la tela de cuadro con ondas y formamos las cenefas. Luego encaramos la tela de la cenefa con la tela de la sábana y le hacemos un pespunte. Le damos la vuelta, hacemos en la cenefa un pequeño dobladillo de 1 cm y le hacemos un pespunte. Encima de las ondas colocamos el adorno con pespunte. Y por último hacemos un dobladillo de 1 cm en el resto de los bordes





## La Famille ( LA FAMILIA)

### 16.1 Vocabulaire (vocabulario).

Père (padre)  
grand père (abuelo)  
grand mère (abuela)  
mère (madre)  
mari (esposo/marido)  
femme (mujer/esposa)  
neveu (sobrino)  
frère (hermano)

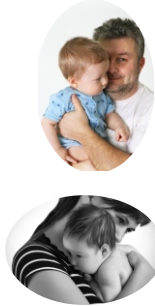

soeur (hermana)  
nièce (sobrina)  
garçon (hijo)  
fille (hija)  
cousin (primo)  
cousine (prima)  
oncle (tío)  
tante (tía)



### 16.2 Regardez et écoutez (mire y escuche)

Dan (grand-père)  
John (père)  
Robert (mari)  
Susan (soeur)  
Greg (garçon)

Elizabeth (grand-mère)  
Samantha (mère)  
Marie (femme)  
Michael (frère)  
Monique (fille)

### 16.3 Écoutez et répétez (Escuche y repita).

-Qui est-ce Marie?

- a) Marie est la femme de Robert
- b) Elle est la soeur de Susan
- c) Elle est la mère de Greg.
- d) Elle est la fille de Samantha.
- e) Elle la soeur de Michael
- f) Elle est la fille de John



- g) Qui est- Robert?  
Il est le mari de Marie



- H) Qui est Dan?  
Il est le grand-père de Marie.



## El poema de la hija reintegrada (fragmento)

(adaptación de un fragmento)

Hija, ya no sé decirte si la muerte es buena  
o si la vida es amarga;  
sólo te aconsejo que despiertes, adulta de comprensión más que tu Padre!

II

hija, ya no habrá oriente ni poniente para tu porvenir:  
una sábana blanca serán tus días,  
una sábana blanca será tu pasado  
y tu recuerdo una estrella que frente a frente me iluminará el porvenir!

III

No sé por qué tu agotamiento  
me trae una recóndita dicha anegada en lágrimas  
que me hace auscultar el corazón de la tarde.

IV

Tu infancia y tu silencio me parecen hermanos.

V

Hija, hazme tomar la resolución de los otros:  
vuelve mi proa añicos  
y mi voluntad una piragua;  
que nada sea mio desde hoy, que no quiera poseer nada mañana;  
desnudo de bienes y desnudo de virtudes hazme;  
sin egoísmo de lealtades y sin egoísmo de pureza;  
hazme entero el milagro de darme a todos los elementos  
como si fuera en sustanciación un ser increado!...

VI

Tu vida fue microscópica, pero grande;  
el segundo de tu inexistir, eterno!





**Domingo Moreno Jiménez:**

Poeta nacido en la ciudad de Santiago en el año 1894. Se le considera el iniciador de una corriente literaria conocida como postumismo. Su obra trata sobre los problemas existenciales del hombre. Domingo Moreno Jiménez muere en 1986.

Sus obras más famosas son: \*El caminante sin camino, \*Mi vieja se muere, \*Poema de la hija reintegrada y \* América-mundo.

A. Vuelve a leer comprensivamente el texto de la lectura de esta semana, y en la raya en blanco, escribe una V si consideras verdaderas las siguientes afirmaciones, o una F si la consideras falsas.

- 1) \_\_\_\_\_ La estrofa número cinco del poema de la lectura tiene nueve versos.
- 2) \_\_\_\_\_ Cuando el autor dice: “**Hija mía, para ti la mañana no será clara**”, está utilizando una figura estilística que se llama paradoja.
- 3) \_\_\_\_\_ Las siguientes palabras: **porvenir, muerte y soledad** se relacionan directamente con el tema central del poema “La hija reintegrada”.
- 4) \_\_\_\_\_ La “**alegría**”, es uno de los sentimientos que se reflejan en el poema.
- 5) \_\_\_\_\_ En el verso que dice: “**Vuelve mi proa añicos**”, la palabra subrayada es sinónimo de fuerza.
- 6) \_\_\_\_\_ Domingo Moreno Jiménez es el representante del postumismo en nuestro país.

B. **Vocabulario de la lectura.** Busca en un diccionario el significado de las siguientes palabras de la lectura: **Adulterio, Oriente, Porvenir, Agotamiento, recóndita, Anegada, Amaina, Proa, Añicos, Piragua, Sustanciación, crepúsculo**

C. **Escribe en tu cuaderno de trabajo:** ¿Qué significa para ti “hija reintegrada”? ¿de qué trata el poema? ¿cómo se manifiesta la muerte en el poema? ¿qué opinión te merece el poema?

*El equilibrio de la naturaleza es importante para la vida.*

---



---



---



---



---



---



## La Poesía II

**17.1** Medir un verso es contar el **número de sílabas** que tiene . Estas sílabas se cuentan como sílabas normales .Las sílabas de un verso se llaman: **sílabas métricas**. Observa el ejemplo.

Estrofa de tres versos	}	1 <b>Tal, dulce</b> —————> Tal / dul / ce = 3 sílabas
		2 <b>suspira</b> —————> sus / pi / ra = 3 sílabas
		3 <b>la lira, que mira.</b> —> la / li / ra / que / mi / ra = 6 sílabas



**Pero al contar o medir los versos, se deben tener en cuenta algunas reglas:**

Si la última palabra del verso es aguda, se cuenta una sílaba más.

Si la última palabra del verso es grave o llana las sílabas se cuentan tal como están.

Si la última palabra es esdrújula se cuenta una sílaba menos.

Ejemplos:

**Los pájaros  
Esconden su pesar  
Bajo sus alas blancas.**

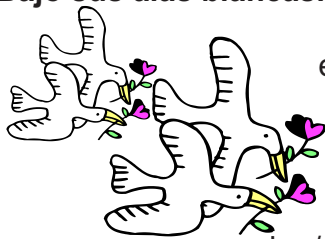

Los / pá / ja / ros

{ Tiene cuatro sílabas, pero como la última palabra es esdrújula, contamos una sílaba menos. Entonces el verso tiene tres sílabas.

es / con / den / su / pe / sar

{ Tiene seis sílabas, pero como la última palabra del verso es aguda, contamos una sílaba de más. Entonces el verso tiene siete sílabas.

ba / jo / sus / a / las / blan / cas

{ Hay siete sílabas y como la última palabra del verso es grave o llana, entonces el verso se queda igual con siete sílabas.

**17.2** También, para contar los versos, debemos tener en cuenta las **licencias métricas**. Las principales licencia métricas son:

**La sinalefa:** esta licencia métrica permite unir la última vocal de una palabra, con la siguiente si empieza por **vocal** o por “**h**”. Observa el siguiente ejemplo.

**Rizada cinta de blanca espuma.**

Ri - za - da cin - ta de blan - ca es - pu - ma. —————> Tiene 11 sílabas normales

Sin embargo, al aplicar la **sinalefa**, debemos dividir las sílabas del verso de este modo:

Ri - za - da cin - ta de blan - caes - pu - ma. —————> Tiene 10 sílabas métricas.

1 2 3 4 5 6 7 8 9 10

↓

**sinalefa**

**La sinéresis:** une dos vocales abiertas (a, e, o) en una sola sílaba como si se formara un **diptongo**. Ejemplo:

**Aquella dulce poesía de mis labios.**

A - que - lla dul - ce poe - sí - a de mis la - bios = 12 sílabas.

A. Al lado de las siguientes afirmaciones, escribe dentro del paréntesis una **V** si es verdadera y una **F** si es falsa.

- 1- La rima es la igualdad de sonidos al final de cada verso y a partir de la última vocal acentuada ( )
- 1- Si la última palabra del verso es aguda, entonces contamos una sílaba menos en el verso. ( )
- 2- Se llama medida al número de sílabas que tiene cada verso. ( )
- 3- La sinalefa consiste en juntar la última vocal de una palabra, con la siguiente si empieza por vocal o por h. ( )
- 5- Las sílabas de un verso se llaman sinéresis. ( )

B. Cuenta el número de sílabas de los siguientes versos, y en las rayas en blanco de la derecha, escribe el tipo de rima y qué tipo de verso es.

Ejemplo:

Ella por volver a <u>ver</u> ,	8
salió a verlo al <u>mirador</u>	8
él volvió con su <u>mujer</u>	8
ella se murió de <u>amor</u>	8

José Martí

Rima: Consonante

Rima: \_\_\_\_\_

1- Yo conocí, siendo niño, \_\_\_\_\_  
la alegría de dar vueltas \_\_\_\_\_  
sobre un cordel colorado, \_\_\_\_\_  
en una noche de fiesta \_\_\_\_\_

Antonio Machado

Rima: \_\_\_\_\_

2- La tarde más se obscurece \_\_\_\_\_  
y el camino que serpea \_\_\_\_\_  
y debidamente blanquea \_\_\_\_\_  
se enturbia y desaparece \_\_\_\_\_

Antonio Machado

## ES BUENO SABER



### EL RITMO Y LOS TIPOS DE VERSOS

Según la cantidad de sílabas que tengan los versos, podemos clasificarlos dándoles un nombre:

versos de 2 sílabas	→	bisílabos
versos de 3 sílabas	→	trisílabos
versos de 4 sílabas	→	tetrasílabos
versos de 5 sílabas	→	pentasílabos
versos de 6 sílabas	→	hexasílabos
versos de 7 sílabas	→	heptasílabos
versos de 8 sílabas	→	octosílabos
versos de 9 sílabas	→	eneasílabos
versos de 10 sílabas	→	decasílabos
versos de 11 sílabas	→	endecasílabos
versos de 12 sílabas	→	dodecasílabos
versos de 14 sílabas	→	alejandrinos

**El Ritmo:** es la repetición de un **sonido** cada cierto tiempo. En poesía, el ritmo ocurre cuando se repite un mismo número de sílabas en cada verso de una estrofa, cuando hay rima y por la pausa que se hace al final de cada verso.



a) Aplica el mismo ejercicio anterior a los versos del poema de la lectura de esta semana. Te darás cuenta de que los versos no tienen la misma medida. Estos son versos libres. Los versos libres son aquellos que no están sujetos a medida ni a rima.



## Áreas y Superficies de los Cuerpos Redondos

**17.1** A diario, nos encontramos con objetos como los de la figura de la derecha, si observas bien, son objetos diferentes aunque tienen formas muy parecidas; tienen forma de **cilindro**.

**Cilindro** es un cuerpo geométrico formado en sus bases por dos círculos iguales y por un rectángulo que toma la forma de una superficie lateral curva.



**El cilindro, como todo los cuerpos geométrico que conocemos tienen dos áreas.**

**Área lateral ( $A_L$ ):** Es el área del rectángulo que forma al cilindro.

**Área de la base ( $A_b$ ):** Es el área de los dos círculos que son las bases del cilindro.

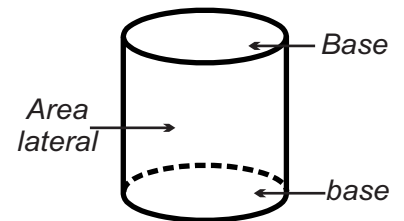

**17.2** Para entender mejor la teoría anterior, toma una latita. Abrela y extiéndela sobre un plano. Como te puedes dar cuenta tenemos un rectángulo con una altura ( $h$ ) y las dos circunferencias de radio ( $r$ ) que son las bases del cilindro.

**Entonces, podemos decir que:**

La superficie del rectángulo, es el área lateral del cilindro. **Área del rectángulo = ( $b$ ) ( $h$ ).**

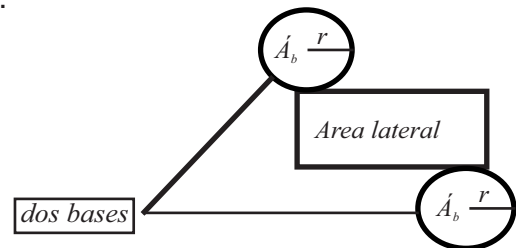

**17.3** La base del rectángulo es igual al perímetro de los círculos ( $p=2\pi r$ ) y la altura del rectángulo es la misma que la altura del cilindro. **Área Lateral del cilindro =  $2\pi r h$**

Recuerda que el área del círculo es  $\pi r^2$ , y el cilindro tiene dos bases, entonces, el área de las dos bases del cilindro:  **$A_b = 2(\pi r^2)$**

Y para encontrar el **área total del cilindro** se suma el área lateral más el área de la base.

**El área lateral del cilindro es:**

$$A_L = 2\pi r h$$

$$\pi (\text{pi}) = 3.14$$

$r$  = radio del círculo

$h$  = altura del círculo

$$A_t = 2\pi r h + 2(\pi r^2)$$

$$A_t = A_L + A_b$$

$$A_t = 2\pi r h + 2(\pi r^2)$$

**17.4** Veamos un ejemplo:

Francisca quiere forrar de tela un zafacón, cuyo radio mide 10cm y su altura 30 cm. ¿Qué cantidad de tela necesita Francisca?

En la figura de la derecha están identificadas las medidas. Ahora lo que nos toca es aplicar la fórmula:

$$\begin{aligned}
 At &= 2prh + 2(pr^2) \\
 At &= 2(3.14)(10\text{cm})(30\text{cm}) + 2(3.14)(10\text{cm})^2 \\
 At &= 18.84\text{ cm}^2 + 6.28\text{ cm}^2 \\
 At &= \underline{\hspace{2cm}}\text{ cm}^2
 \end{aligned}$$

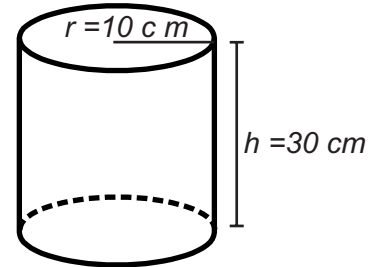

**Para forrar el zafacón Francisca necesita \_\_\_\_\_ de tela.**

**17.5** A Francisca se le ocurrió investigar el tamaño del zafacón, o sea su volumen. Para ella saber el volumen deberá calcular el área de un círculo base, y multiplicarlo después por la altura del cilindro. La fórmula para calcular el volumen del cilindro se representa así:  $V = pr^2h$

$$\begin{aligned}
 V &= pr^2h \\
 v &= 3.14 (10\text{ cm}^2) (30\text{ cm}) \\
 v &= 3.14 (30\text{ cm}^3) \\
 V &= \boxed{9.14\text{ cm}^3}
 \end{aligned}$$

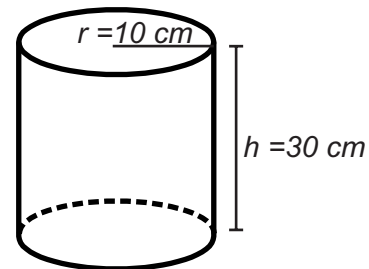

**17.6** Pero Francisca aparte de saber el volumen que tiene el zafacón, le interesa saber cuál es su capacidad, qué cantidad de líquido cabe en él.

**Para Francisca saber la capacidad del zafacón debe tomar en cuenta lo siguiente:**

**En 10 cm<sup>3</sup> de volumen caben 10,000 mililitros de cualquier líquido.**

Si no tenemos el volumen de la figura, lo primero que debemos hacer es calcular su volumen.

Pero en este caso ya tenemos el volumen que es :  $9.14\text{ m}^3$ . Entonces planteamos una **regla de tres**, para calcular los litros que caben en el zafacón.

$$\begin{aligned}
 10\text{ cm}^3 &\supset 10,000\text{ mililitros} \\
 9.14\text{ cm}^3 &\supset x \\
 x &= \frac{(10,000\text{ mililitros}) \times (9.14\text{ cm}^3)}{1\text{ cm}^3} \\
 x &= \boxed{9140\text{ mililitros}}
 \end{aligned}$$

¿Cuál es el área Lateral de un cilindro que mide 5 cm de radio y 9 cm de altura? ¿Cuál es su volumen? ¿Y cuál es su capacidad?



## La Tierra, su estructura



**17.1** La tierra es el planeta que habitamos, está formada por grandes capas o zonas llamadas: geosfera, hidrosfera y atmósfera. La atmósfera primitiva estaba formada por amoníaco ( $NH_3$ ), metano  $CH_4$ , agua,  $H_2O$  y otros gases. La atmósfera es la zona gaseosa que envuelve toda la tierra, la cual está constituida por 79% de hidrógeno, 0.03 % de  $CO_2$  (bióxido de carbono) y 18 % de oxígeno entre otros gases.

### 17.2 Zonas Atmosféricas

La atmósfera está conformada por varias capas que son: la estratosfera, la troposfera (biosfera), la ionosfera, y la exosfera.

La capa inferior de la troposfera o biosfera, es la zona donde hay vida y suceden los cambios climáticos, las lluvias, y los vientos, entre otros. Se extiende unos 12 km. de altura desde las profundidades marinas hasta las más altas montañas. Está

compuesta por una gran cantidad de ecosistemas.

**La estratosfera:** esta capa se extiende hacia la parte superior hasta la altura de unos 50 Km. En ella se encuentran moléculas menos pesadas como el oxígeno,  $O_2$  y el ozono  $O_3$ . Esta capa de ozono protege la tierra de las radiaciones cósmicas. En esta capa cada día aumenta más la concentración de  $CO_2$  (dióxido de carbono) que impide que escape el calor sobrante de la tierra produciendo lo que se llama efecto invernadero.

**17.3 La ionosfera:** en ella existen moléculas cargadas de electricidad, por lo que se ha constituido en una zona de vital importancia para las comunicaciones. Hoy día ha sido muy útil para las colocación de satélites artificiales.

**La exosfera** es la parte superior a los 100 km. Por encima de esta capa la tierra pierde la fuerza de gravedad. A partir de ella queda el espacio inmenso.

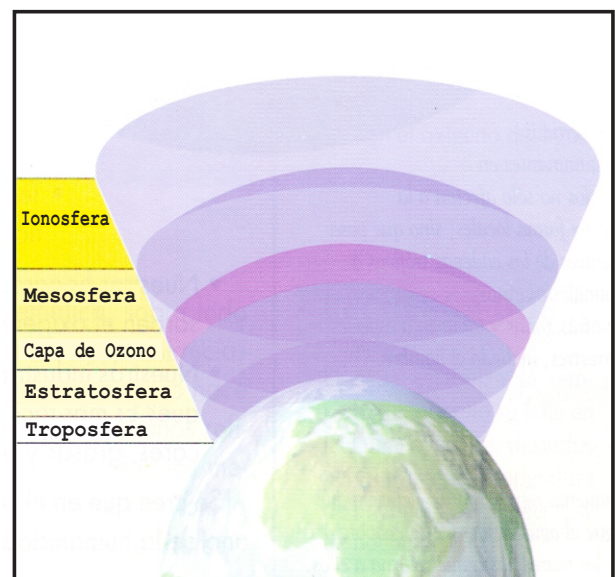





### ¡DE INTERES!

La atmósfera tiene una gran utilidad , ya que es esta capa la que permite la vida en el planeta tierra, sin ella no sería posible la vida, puesto que el oxígeno, el vapor de agua, el ozono y el aire son los factores indispensables para la vida en el planeta tierra.

Por las características que posee debemos señalar que nos protege de las radiaciones solares por su capa de ozono, mantiene la cantidad de oxígeno para la respiración de todos los seres vivos.

### A. Contesta V o F según consideres que sean verdaderas o falsas las siguientes afirmaciones.

- 1) \_\_\_\_\_ La Ionosfera es la capa superior de la atmósfera, que se extiende a unos 100 kilómetros y por encima de esta capa la tierra pierde su fuerza de gravedad.
- 2) \_\_\_\_\_ La capa inferior de la atmósfera es la troposfera, también llamada biosfera.
- 3) \_\_\_\_\_ Actualmente nuestra atmósfera está constituida por un 79 % de hidrógeno.
- 4) \_\_\_\_\_ La capa de ozono es la que protege la tierra de las radiaciones cósmicas.
- 5) \_\_\_\_\_ Sin la atmósfera sería posible la vida de todo ser viviente en la tierra.

### B. Marca con una equis (X) la letra que contenga la respuesta correcta En cada caso.

- 1) La capa superior de la atmósfera, que se extiende alrededor de unos 100 kilómetros y en donde la tierra pierde su fuerza de gravedad se llama:  
a) estratosfera                      b) biosfera                      c) exosfera
- 2) Zona gaseosa que envuelve todo el planeta tierra y sin ella sería imposible la vida:  
a) capa de ozono                      b) atmósfera                      c) hidrosfera
- 3) Capa de la atmósfera que se extiende hacia la parte superior a unos 50 kilómetros y en ella se encuentran moléculas livianas como el oxígeno y el ozono:  
a) ionosfera                      b) estratosfera                      c) troposfera
- 4) Capa de la atmósfera en donde ocurren los cambios climáticos.  
a) estratosfera                      b) troposfera                      c) ionosfera
- 5) Efecto producido por la concentración de dióxido de carbono en la capa de ozono:  
a) del hielo                      b) térmico                      c) invernadero



## LOS DOCE AÑOS DE JOAQUIN BALAGUER

### 17.1 EL PERIODO DE 1966 A 1970:

En este período se dedicó a la reorganización del país, que salía de una guerra civil y una intervención militar extranjera. A pesar de ser un gobierno electo, con validez constitucional, no se respetó al Congreso, ni al Poder Judicial. Concentró el poder en sus manos.

Balaguer tuvo un estilo muy peculiar, el cual consistió en atraer a los grupos militares mediante privilegios y dádivas. Esto así para contar con su apoyo e imponer sus decisiones al resto de la sociedad, mediante el temor y las represalias.

Además empleó el terrorismo desde el gobierno para controlar a sus adversarios, no respetó la mayoría de los derechos civiles y políticos. Se cometían crímenes que no eran castigados, se impedía el libre tránsito y la entrada de muchos exiliados.

### 17.2 Período de 1970 a 1974

En este período se establecieron las compañías multinacionales. Estas empresas tenían su sede en territorio estadounidense. Pero operaban en varios países. Además en el resto de la economía sobresalió el turismo que surgía con amplia participación de la inversión extranjera.

El reglón más importante del gobierno fue la construcción de obras necesarias como las presas, y las viviendas de interés social.



pero también otras obras que se consideraron de carácter suntuario.

Esta actividad sirvió de base para generar una clientela política al presidente, pues las obras eran asignadas directamente. Esto se convirtió en una fuente de corrupción, porque a quien se le asignaba la obra debía pagar un porcentaje a la persona que se la ayudó a conseguir, y otra parte para ayudar al Partido Reformista.

En este período se dictaron las leyes agrarias que pretendían limitar las extensiones del latifundio ganadero y cañero.

La principal característica de este período fue el incremento de la violencia en contra de los opositores, en especial los izquierdistas. Para tal fin se creó la “**Banda Colorá**”

**17.3 EL PERIODO DE 1974 A 1978:**

A partir del 1975 se produjo una disminución de los precios del azúcar en el mercado internacional. Esto determinó que se pensara en diversificar la producción y venta al exterior.

Junto a la caída de los productos de exportación se elevaron los precios del petróleo, afectando todavía más la situación. Ya que el país dependía de la importación del petróleo para muchas actividades incluyendo la producción de energía eléctrica

En este período la represión disminuyó, ya que sus opositores pudieron moverse con libertad. Debido a esto en el 1978 asume el poder Antonio Guzmán.



**I.-Contesta las siguientes interrogantes.**

1.-Se respetó la libertad de asociación y de pensamiento durante los doce años de Balaguer? ¿Por qué? \_\_\_\_\_

\_\_\_\_\_  
\_\_\_\_\_  
\_\_\_\_\_

2.-Señala aspectos positivos y negativos de la política de construcción durante los doce años de Balaguer. **Positivos:** \_\_\_\_\_

\_\_\_\_\_

**Negativos:** \_\_\_\_\_

\_\_\_\_\_  
\_\_\_\_\_

3.-¿Qué fue la Banda Colorá? \_\_\_\_\_

\_\_\_\_\_  
\_\_\_\_\_

*El gobierno de los doce años no respetó el Congreso.*

\_\_\_\_\_  
\_\_\_\_\_  
\_\_\_\_\_  
\_\_\_\_\_



## SECTOR INFORMAL

### 17.1 Concepto:

En vista de que no todos los dominicanos han obtenido trabajo en las grandes empresas, las personas se han lanzado a organizar sus propias actividades productivas han creado las micro-empresas o negocios individuales. Todas éstas se han organizado dentro del sector informal.

*Se le llama **SECTOR INFORMAL** a la actividad económica que no cumple con todos los requisitos legales. Generalmente no paga impuestos. Tiene muy poco alcance de mercado.*

Las actividades que realiza el sector informal no se reconocen como empleo, sino como ocupación, debido a que la categoría de empleo supone que los trabajadores tengan cierta estabilidad, seguro social, horario fijo, salario estable, etc. Entre ellos están el limpiabotas, motoconchista, vendedor ambulante, etc.

Estas ocupaciones son vistas más bien como estrategias de sobrevivencia, que aplican las familias u hogares pobres para sobrevivir a los efectos de la crisis.

El sector informal es común en los barrios marginados, ya que es aquí donde viven las personas con menos ingresos y posibilidades de insertarse en actividades productivas formales. Todo esto se da como respuesta a la pobreza urbana que existe.

### 17.2 Sector Formal:

A pesar de que hay un gran número de dominicanos/as que se dedican a la economía informal, hay otra parte de la población que se



Dedicada a la Economía Formal. Entre éstos están: los que trabajan en las instituciones públicas y privadas.

*Se le llama **SECTOR FORMAL** a la actividad económica que cumple con todos los requisitos legales.*

Este sector se caracteriza por: salario estable, ofrece estabilidad económica, horario fijo. Este a diferencia del sector informal, se considera como un empleo y no como una ocupación.



## 17.2 Pobreza Urbana:

Es un factor nuevo en el modelo social. Esta se refiere a la población en estado de pobreza que se concentra en las ciudades.

Las principales características de la población pobre son:

- Falta de empleo, -Inestabilidad social, -Bajos salarios, -Poca capacidad de ahorro,
- Viviendas precarias, -Bajos niveles de escolaridad, -Hacinamiento, entre otras.

Existe una gran preocupación por el combate de la pobreza. Debido a que mientras la mayoría de la población viva en estado de pobreza, será imposible que el país pueda avanzar y alcanzar el desarrollo que todos deseamos.



### I.-CONTESTA LAS SIGUIENTES INTERROGANTES.

1.-¿Qué son las micro-empresas? \_\_\_\_\_

2.-¿Conoces micro-empresas en tú comunidad? \_\_\_\_\_ ¿ A qué se dedican? \_\_\_\_\_

3.-¿Cuáles son las condiciones de trabajo de esas micro-empresas? \_\_\_\_\_

4.-¿A qué se debe que la población en estado de pobreza se concentre en las ciudades? \_\_\_\_\_

### II.-Encierra en un círculo la letra que contenga la respuesta correcta.

- 1.-Cuando una empresa no cumple con todos los requisitos legales, pertenece a:  
a)Sector Formal                      b)Sector Informal                      c)Macro-empresas.
- 2.-Una de las características de las micro-empresas es:  
a)Salario Fijo.                      b)Seguridad Social. c)La Inestabilidad Social.
- 3.-Una de las características de la población marginal es:  
a)Calidad Educativa.                      B)Hacinamiento.                      c)Buenos Salarios.

*El sector formal brinda estabilidad a los empleados.*



# Henry doesn't play either

## 17.1 Vocabulary (Vocabulario)

Too.....(también)  
Either ..... (Tampoco)

## 17.2 Listen and repeat (escucha y repite)

a. Does Mario play baseball?  
No, he doesn't play baseball  
Mark doesn't play either.

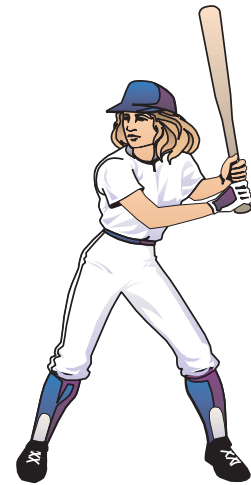

b. Does Tommy play baseball?  
Yes, he plays.  
Julie plays baseball too!

c. Does Jane play the piano?  
No, she doesn't play it.  
Gloria doesn't play either.

d. Does Henry play the piano?  
Yes, he plays it  
Frank plays the piano too!



e. Does Charles box?  
No, he doesn't box  
Bill doesn't box either.

f. Does María box?  
Yes, she boxes.  
Tommy boxes too!

g. Does Fred play basketball?  
No, he doesn't play.  
Matha doesn't play either.

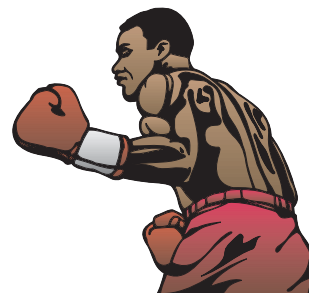
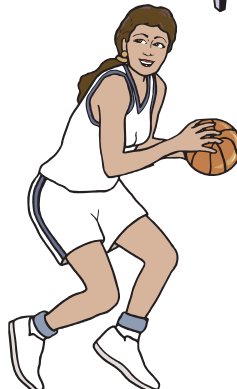

## I- Write in English that word.

Comer \_\_\_\_\_

Rápido \_\_\_\_\_

Término \_\_\_\_\_

Tiempo \_\_\_\_\_

Mismo \_\_\_\_\_

## II- De las palabras de la derecha escribe la más indicada.

- José \_\_\_\_\_ the race before Julie.

Finished

- Matha run fast. Julie runs a \_\_\_\_\_

runing

- Luis 's a \_\_\_\_\_ runner.

Finishing

- Miguel runs \_\_\_\_\_ than Mario

slow

Marcos is \_\_\_\_\_ the race.

Quick

## III- Answer the questions

a) Does elías play baseball? \_\_\_\_\_

b) Does Juan play the piano? \_\_\_\_\_

c) Does Carlos box? \_\_\_\_\_

d) Tommy boxes? \_\_\_\_\_

e) Does Lucas play basketball? \_\_\_\_\_



## La famille (partie 2) ( La familia parte 2)

### 17.1.-Vocabulaire (vocabulario)

Grand-père (abuelo)  
Grand-mère (abuela)  
Belle - fille (nuera)  
Beau fils (yerno)  
Mère (madre)  
Père (padre)  
Frère (hermano)  
Soeur (hermana)



Fille (hija)  
Fils (hijo)  
Ancle (tío)  
Tante (tía)  
Cousin (primo)  
Cousine (prima)  
Neveu (sobrino)  
Nièce (sobrina)

### 17.2.-Legarde et répétez ( mira y repite)

John (grand-père)

Samantha (grand-mère)

Robert (père)

Marie (mère)

Susan (tante)

Allan (oncle)

Michael (ancle)

Greg (frère)

Monique (soleur)

Philippe (cousin)

sally (cousine)

### 17. 3.-Qui est monique?

- a) Monique est la soleur de Greg.
- b) C' est la nièce d' Allan
- c) C' est la nièce de Susan
- d) C' est la cousine de Philippe.
- e) C' est la fille de Robert
- f) C' est la fille de marie

### Qui es Samantha?

- a) C' est la grand-mère de Monique
- b) Qui est Greg? C' est l' oncle de Monique
- c) Qui est Susan? C' est la cousine de Monique.
- d) Qui est Allan? C' est le frère de Monique.





## 1) Regardez les photoz et complètez ( mire las fotos y complete)

a) Monique est la \_\_\_\_\_ Robert.



b) Philippe est \_\_\_\_\_ de sally



c) Marie est la \_\_\_\_\_ de Michael.



d) Michael est le \_\_\_\_\_ de Greg.



e) Robert est le \_\_\_\_\_ Philippe.



## II.-Ecrivez le féminin de (escriba el femenino de):

a) Grand - père \_\_\_\_\_

b) Cousin \_\_\_\_\_

c) Frère \_\_\_\_\_

d) Père \_\_\_\_\_

e) Neveu \_\_\_\_\_





## OVER (adaptación de un fragmento)

La tarde se ha hecho fría y nos trasladamos a la bodega. Sentados en el mostrador, con los pies colgando, separados por otra botella y dos vasos, hablamos del central, de su poder, de su organización ...

---Este es un negocio cruel -dice mi compañero-. La compañía lo disfraza bajo el nombre de “tiendas para atender a las necesidades de los trabajadores en los campos de caña”, cuando en realidad ésto es la muerte de la región. Al latifundio se han unido el monopolio comercial más vasto del país, abusando de sus empleados y trabajadores, que temerosos de perder el pan, ni siquiera se atreven a hacer hincapié para obtener protección, porque sería considerado como un crimen, y para sostenerse empleados no tienen otra garantía que la de su servilismo.

--- ¿Pero ésto no se puede denunciar?  
- preguntó, sintiéndome dispuesto a hacerlo.

--- No sueñes - me responde -. Quien hable aquí de hacer denuncias, ya sea peón, empleado o particular, será calificado por la compañía de “comunista”, “elemento agitador”, “trastornador del orden social”, y no faltará por ahí un líder de la región, de esos que tienen contratos de caña, que lo acuse de algo pero

acuse de algo peor, con pruebas y testigos...

Es absurdo - digo -. No puede haber quien tome en cuenta acusaciones tan ridículas. ¿Comunistas aquí? ¡Sólo hay miseria! Nuestro pueblo sufre una economía



semi-feudal. Nuestras ideas son profundamente burguesas. Además, como dicen los que escriben sobre estas cosas: “no hemos cumplido las etapas sociales”, indispensables para tal transformación. El campesino aquí sólo aspira a tener conuco, potrero, animales, que desea aumentar cada año. El habitante de los pueblos es profundamente burgués. Sueña con la casita, con la mujer y los hijos, con la vida holgada. En cuanto a los trabajadores de esas fincas se refiere, nadie menos capacitado que ellos para pensar en cosas que no conocen ni de nombre y que de oírlas, probablemente no las entenderían.

Recuerdo la escena de ayer tarde. Los trabajadores hambrientos se amontonaban en el balcón de la bodega y se dispersaban en el patio, en espera del mayordomo que les daría los vales para comprar su primera comida en dos días. El viejo Dionisio había ido a la oficina en busca de talonarios de órdenes, y los peones sufrían cada minuto que tardaba.

**Ramón Marrero Aristi:**

Nació en Santo Domingo en el año de 1912 y murió asesinado en Constanza por órdenes de Trujillo en 1950.

Fue un gran novelista e historiador. Su novela es de tipo social, donde describe la miseria y explotación de los braceros haitianos que cortaban la caña de azúcar en los ingenios. Entre sus obras están: \* Baisié, \* Perfiles agrestes, \* La historia dominicana y su gran novela: \* Over.

A. Vuelve a leer comprensivamente el texto de la lectura de esta semana y contesta correctamente las preguntas que se te dan a continuación, marcando con una equis (X) la respuesta correcta.

- 1- ¿En qué lugar ocurren los hechos de esta narración ?:  
 a) en un cañaveral                      b) en una bodega o colmado                      c) en un parque
- 2- ¿Cuál de los siguientes grupos de palabras se relaciona con el tema de la lectura ?  
 a) trabajo                      b) colmado                      c) miseria  
 Caña                      campos                      braceros  
 corte                      capataz                      bateyes.
- 3- Cuando el autor escribe: "... **Ni siquiera se atreven a hacer hincapié**", ¿la palabra subrayada significa?:  
 a) descripción                      b) insistencia                      c) necesidad
- 4- ¿A qué se refiere el autor cuando dice: "...**hablamos del Central, de su poder, de su organización...**"?  
 a) al Gobierno Central                      b) a la Central Obrera                      c) a un ingenio azucarero

B. **Vocabulario de la lectura.** Busca en un diccionario el significado de las siguientes palabras: **bodega, mostrador, latifundio, monopolio, rezongó, harapiento.**

C. **Escribe en tu cuaderno de trabajo:** ¿Cuáles personajes intervienen en la lectura? ¿Por qué se discutía? ¿Qué pasó al llegar Dionisio? ¿Qué enseñanzas puedes sacar de esta lectura?

**ES BUENO SABER**

¿Qué es la novela social? Se puede definir como toda novela cuyo tema se ocupa de todo lo **relacionado o perteneciente a la sociedad**. La novela social señala la injusticia, desigualdad y miseria que existe en la sociedad y, con propósito de crítica, muestra cómo se manifiestan en la realidad, en un sector o en toda la realidad social nacional. Por eso, el propósito fundamental de la novela social es contribuir a que se produzcan ciertos cambios en la sociedad.

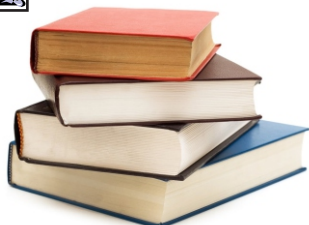

## LA NOVELA

**18.1** La **novela** pertenece al **género narrativo**. Las formas más comunes de la narrativa son la **novela** y el **cuento**. La novela es una obra literaria escrita en prosa, de mucha extensión, que narra o relata hechos inspirados más o menos en la realidad, pero inventados por el **escritor o novelista**.

La novela es una narración extensa escrita en prosa, que trata un asunto ficticio o imaginario, pero inspirado en la realidad, y que nos cuenta las acciones de personajes imaginarios, en un tiempo y en un espacio determinado.

### 18.2 Elementos de la Novela

a) **Los personajes:** son los que realizan o hacen las acciones que se cuentan o narran en la novela. El autor o novelista (quien escribe la novela), describe y le da vida a los personajes: les pone nombres, dice cómo son. Una novela puede tener dos o más personajes que pueden ser: protagonistas, antagonistas o secundarios. **Los protagonistas** son los personajes principales, y por medio de ellos, es que se desarrolla la historia que se cuenta o se narra. **Los antagonistas** son los que se oponen y le llevan la contraria a las actitudes, acciones o pensamientos del protagonista. **Los personajes secundarios** son personajes que van apareciendo en el relato para acompañar en sus acciones a los protagonistas.

b) **El ambiente:** es el lugar o la situación en donde se desarrollan las acciones que realizan los personajes. A veces, el narrador es quien describe detalladamente el ambiente. El ambiente puede ser de miedo, de tensión, de muerte, de felicidad, etc. Y puede estar en el campo, en la ciudad, en un lugar cerrado, abierto, etc.

c) **Las acciones:** son los hechos que ocurren dentro de la narración. Es lo que van haciendo los personajes y que, generalmente, aparecen contadas por el autor.

d) **El tiempo:** las acciones ocurren en un tiempo determinado que puede ser en pasado, presente y futuro, según el tiempo verbal que use el autor.

### 18.3 Los tipos de novela de más importancia en nuestro país

\***Novela histórica:** se basa en hechos y situaciones reales. A este tipo de novela pertenece: "La Sangre", "Enriquillo" y "De Abril en Adelante".

\***Novela de costumbres o costumbrista:** es la que describe las costumbres y el ambiente típico popular. A este tipo pertenecen: "Engracia y Antoñita" del autor Francisco Gregorio Billini y "La Cacica" de Rafael Damirón.

\***Novela social:** es la que trata los problemas sociales, económicos y políticos de un país. A este tipo pertenecen: "La Mañosa" de Juan Bosch, "El Masacre se pasa a pie". "Over", entre otras.

**A. De las palabras encerradas dentro del paréntesis, marca con una equis la que corresponde a cada definición.**

- 1- Es el acto de habla que presenta una conversación entre dos o más personas:  
( narración --- diálogo --- descripción )
- 2- Son los personajes principales y sus acciones son el centro de atención de lo que se relata:  
( antagonistas --- actores --- protagonistas )
- 3- Es el lugar o situación en que se desarrollan las acciones de los personajes de una novela o de un cuento:  
( acciones --- tiempo --- ambiente )

**B. Lee la siguiente narración y luego responde correctamente las preguntas que están a la derecha.**

Pedro se aferró instintivamente a las piernas de su padre. Le zumbaban los oídos, y el piso que huía bajo sus pies le producía una extraña sensación de angustia, al penetrar en la jaula que lo bajaría por la negra abertura de la mina. Sus grandes ojos miraron con espanto las paredes del pozo, donde se hundieron con espantosa rapidez. Pasado un minuto, paró la jaula bruscamente a la entrada de la galería.

El viejo tomó de la mano al niño y juntos caminaron por el viejo túnel.

En el fondo, sentado delante de una mesa, un hombre pequeño, hacía anotaciones. Era el capataz de la mina.

--- Señor -dijo el viejo- aquí traigo al chico.

--- ¿Es hijo tuyo? -preguntó el capataz.

--- Sí señor. Y tiene ocho años.

--- Pues deberías tener lástima de sus pocos años y enviarlo a estudiar a la escuela, antes de enterrarlo a trabajar a esta sucia mina.

**ES BUENO SABER -**



**La Leyenda**

Al igual que el cuento y la novela, la **leyenda** es una **narración ficticia**, basada en hechos o sucesos reales, que las gentes van contando y que se van transmitiendo de generación en generación, de padre a hijo a nieto.

Al transmitirse de generación en generación, las leyendas son transformadas por la **imaginación** y la **fantasía popular**. Leyenda es lo mismo que **tradición**.

En nuestro país, el escritor **César Nicolás Penson** escribió un libro titulado "**Cosas Añejas**" donde recoge todas las leyendas y tradiciones de la época.

1- ¿Quiénes son los personajes? \_\_\_\_\_

2- ¿Cuál es el ambiente? \_\_\_\_\_

3- ¿Cuáles son las acciones que ocurren? \_\_\_\_\_

4- ¿En qué tiempo ocurren las acciones? \_\_\_\_\_



a) Investiga en algún libro o con alguien de tu barrio o comunidad: ¿Qué es un batey? ¿Quiénes viven allí? ¿Qué es el voodoo o vudú? Luego, anota lo que investigaste para que lo trabajes con tus compañeros y compañeras en el intercambio.



## Áreas y Volumen del Cono

**18.1** ¿Has comprado alguna vez una barquilla o has sacado la punta a tu lápiz o le has hecho el gorrito de cumpleaños a tu niño? Nos imaginamos que sí. Todos estos objetos tienen la forma del cuerpo geométrico conocido como cono.



**Cono** es un cuerpo geométrico formado por la unión de un círculo, que le sirve de base y una superficie lateral curva, que termina en una punta, llamada vértice.

**18.2** Fijémonos en la figura siguiente e identifiquemos las partes que lo componen.

**Base:** es el círculo sobre el que descansa el cono.

**Radio del cono:** es el radio del círculo de la base.

**Vértice:** es el punto superior de la superficie lateral que se encuentra opuesto a la base.

**Generatriz:** es la línea que une el vértice del cono con un punto cualquiera de la circunferencia que forma la base.

**Altura:** es la distancia que va desde el centro de la base del cono hasta el vértice.

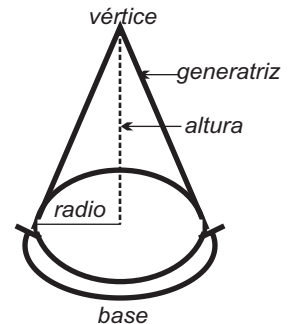

**18.3** Como todos los cuerpos geométricos, el cono tiene dos áreas: **área lateral** y el **área de la base**.

Para calcular el área lateral del cono usamos la fórmula:  $AL = \pi r g$ . Y para calcular el área de la base aplicamos la fórmula:  $\pi r^2$

El área total del cono es la suma del área lateral más el área de la base.

$$At = A_L + A_b$$

$$At = \pi r g + \pi r^2$$

### 18.4 Veamos un ejemplo:

¿Cuál es el área total de un cono cuyo radio mide 16 cm y la generatriz 22 cm?

-Lo primero es fijarnos en la figura de la derecha e identificar sus medidas.

-Calculamos el área lateral y el área de la base del cono.

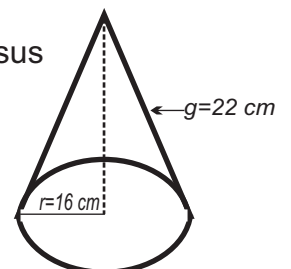

Area Lateral:

$$A_L = \pi r g$$

$$A_L = (3.14)(16\text{cm})(22\text{cm})$$

$$A_L = 3.14(16)(22)(\text{cm})(\text{cm})$$

$$A_L = 1105.28\text{ cm}^2$$

Area de la base:

$$A_b = \pi r^2$$

$$A_b = (3.14)(16\text{cm})^2$$

$$A_b = 3.14(256\text{ cm}^2)$$

$$A_b = 803.84\text{ cm}^2$$

Ahora sustituimos los valores de la fórmula  $A = \pi r g + \pi r^2$  para obtener el área total del cono.

$$A = \pi r g + \pi r^2$$

$$A = 1105.28\text{ cm}^2 + 803.84\text{ cm}^2$$

$$A = 1909.12\text{ cm}^2$$

**18.5 Si queremos determinar el volumen del mismo cono ¿cómo lo haríamos?**

Analicemos las dos figuras que están a continuación.

El cilindro está vacío y el cono está lleno de arroz. (a) Si vaciamos el arroz del cono en el cilindro. Fíjate sólo se llena la tercera parte del cilindro. (b) Entonces, concluimos que la fórmula del volumen del cono es la siguiente:

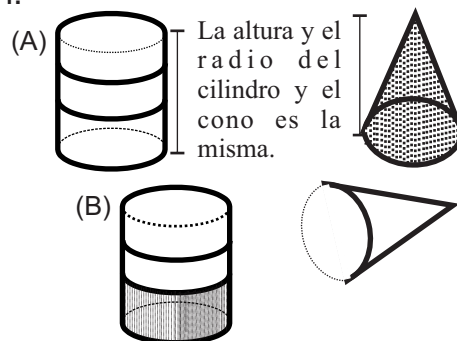

$$v = \frac{(b)(h)}{3}$$

$A_b$ : es el área de la base círculo del cono, o sea  $\pi r^2$   
H: es la altura del cono.

Fórmula del Volumen del cono:  
 $V = \frac{\quad}{3}$

**Ahora determinemos el volumen.**

$$V = \frac{(\pi r^2)(h)}{3} \longrightarrow V = \frac{(3.14)(16\text{cm}^2)(22\text{cm})}{3}$$

$$V = \frac{(3.14)(256\text{cm}^2)(22\text{cm})}{3}$$

$$V = \frac{(3.14)(5632\text{cm}^3)}{3}$$

$$V = \frac{17684.48\text{cm}^3}{3}$$

$$V = \quad \quad \quad \text{cm}^3$$

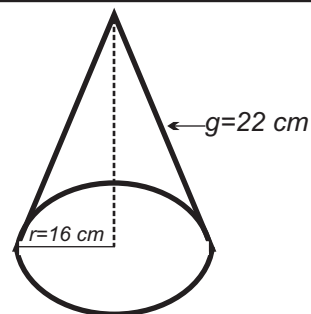

**En tu cuaderno de trabajo resuelve los siguientes problemas.**

- 1) Calcula el área de un cono cuyo radio mide 10 centímetros y su generatriz 20 centímetros.
- 2) Mario acomodó con una pala un montón de arena, ¿Qué volumen ocupa, si tiene forma de cono circular con un radio de 3 metros y una altura de 2 metros?
- 3) Si el área de la base de un cono es de  $400\text{ cm}^2$  y su altura es de 90



## La Tierra, Su estructura (II)

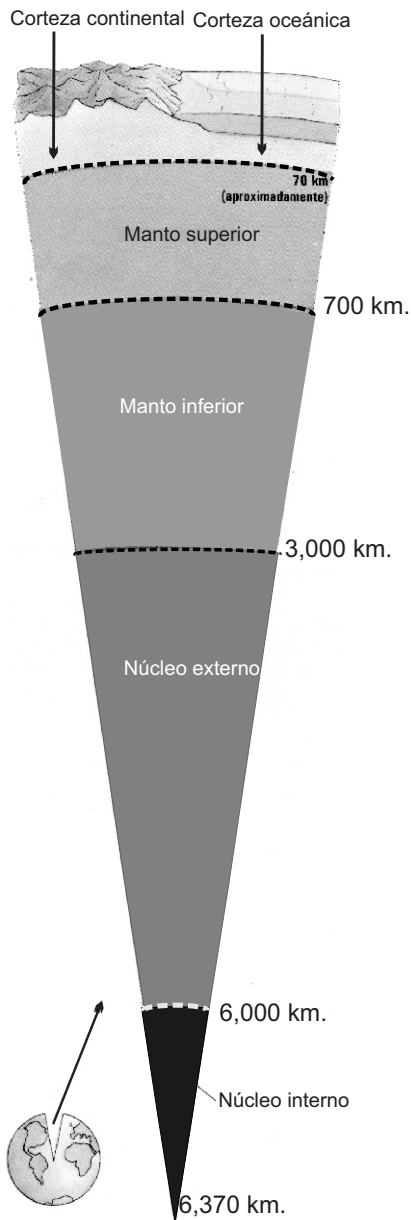

**18.1** Si nos detenemos un poco y revisáramos el esquema anterior, nos diéramos cuenta que la atmósfera es la capa gaseosa que envuelve la tierra. Las otras dos la forman la geosfera que es la capa sólida y la hidrosfera que es la líquida.

La geosfera representa la parte sólida de la tierra formada por tres zonas: la litosfera o corteza terrestre, el manto y el núcleo. La litosfera o corteza terrestre es la capa superficial donde se desarrolla la vida, es la parte del planeta que forma el suelo que junto con el aire y el agua forma la biosfera.

La superficie del suelo se enriquece al morir las plantas y los animales que al mezclarse con los minerales producen el humus o capa vegetal, que sirve de nuevo de alimento a las plantas superiores. Este suele tener hasta un metro en algunos lugares y en otros, apenas unos centímetros de espesor.

**18.2** La mesosfera o manto comprende unos 3,000 Kms. de grosor, comprendiendo una zona de consistencia pastosa debido a las altas temperaturas. Esto provoca un intenso calor que produce mucha energía, la cual suele escapar a través de los orificios de los volcanes.

El núcleo, al igual que el manto, es una capa que alcanza uno 3,000 kms. de profundidad y es la parte más interna, formada principalmente por hierro y níquel. En ella la temperatura alcanza los 5,000 grados lo que provoca que la superficie del núcleo sea líquido y esté en movimiento produciendo así el magnetismo terrestre, lo que hace que la tierra se comporte como un gigantesco imán.





### ¡DE INTERES!

La hidrosfera es la capa líquida que representa la masa de agua distribuida por todo el planeta formando los océanos, ríos, lagos y casquetes polares. En nuestro país el agua es el recurso que influye en el desarrollo de la vida en todos los tipos de ecosistemas. Por ejemplo, el Lago Enriquillo representa un atractivo ecológico y turístico valioso por la variedad de su flora y fauna. Así como las zonas de los corales de nuestros mares que bordean toda la isla.

El 75 % de la superficie terrestre está ocupada por el agua de los océanos que contienen una gran cantidad de algas marinas, estas plantas producen el 75 % del oxígeno que respiramos en el planeta. Además contienen una gran variedad de especies animales, explotados en su mayoría como recursos pesqueros para la alimentación humana.

La hidrosfera contribuye a mantener estable el clima en toda la tierra. Del agua depende la vida. !AHORRALA!



### ACTIVIDADES

#### 1.- Coloca una V para indicar que es verdadera y una F si es falsa delante de cada afirmación:

1. \_\_\_\_\_ La parte líquida de la tierra recibe el nombre de hidrosfera.
2. \_\_\_\_\_ La geosfera representa la parte sólida de la tierra.
3. \_\_\_\_\_ El núcleo es la parte más interna de la tierra.
4. \_\_\_\_\_ El agua es el componente que permite el desarrollo de los ecosistemas en el país.
5. \_\_\_\_\_ La mesosfera o manto comprende unos 3,000 Km. de grosor.
6. \_\_\_\_\_ Gracias a la hidrosfera tenemos gran variedad de especies acuáticas.
7. \_\_\_\_\_ La superficie del suelo se enriquece al morir las plantas y los animales.
8. \_\_\_\_\_ En el núcleo de la tierra es que se produce el magnetismo terrestre.
9. \_\_\_\_\_ El lago Enriquillo representa un atractivo ecológico y turístico importante.
10. \_\_\_\_\_ La atmósfera es la capa gaseosa que envuelve la tierra.

#### 2.- Trata de exponer cinco razones por la que hay que conservar el recurso agua libre de contaminación.



## GOBIERNOS DEL PRD

### 18.1 Gobierno de Antonio Guzmán

Guzmán asumió el poder el 16 de agosto del 1978, con Jacobo Majluta como vicepresidente. Entre las medidas tomadas por él se encuentran:

- Destitución de los generales más vinculados a los actos de corrupción y a los crímenes de los doce años.

- Amnistía general para los presos políticos y los dominicanos que tenían impedimentos de entrada y salida del país.

- Levantó la ley de austeridad.

Todas estas medidas fueron recibidas con gran entusiasmo por la población. Con ellas se iniciaba una época de vida democrática para la nación dominicana.

En el plano político todos los sectores se sintieron en libertad de organizarse y expresar sus puntos de vistas. La prensa no se sintió cohibida, y los partidos políticos se expresaron libremente sin importar sus ideología. Pero la situación del país se vio muy afectada por los efectos de ciclón David. Debido a esto el gobierno prestó gran atención al sector agrícola por medio del uso de tecnologías para la producción agropecuaria, y se crearon obras de infraestructura como canales de riego.

El presidente Guzmán mantuvo la centralización del poder y dio paso a la práctica del **Nepotismo**. Se rodeó de familiares para tener el control de las instituciones del Estado.



Las pugnas internas del PRD dividieron esa organización política. Cuando se acercaban las elecciones de 1982, afloraron las contradicciones oponiendo al nuevo candidato Salvador Jorge Blanco, con los seguidores del presidente. Estas contradicciones condujeron a que un grupo del partido concentrara sus ataques en los actos de corrupción que había cometido este gobierno. Se dice que todo esto influyó para que en el mes de Julio de 1982, cuando se sabía que las elecciones las había ganado Jorge Blanco, Guzmán se suicidara.

### 18.2 Gobierno de Salvador Jorge Blanco:

Este asumió el poder el 16 de agosto de 1982, con un programa político que pretendía impulsar la institucionalidad de los poderes. Con este programa político de respeto institucional, el gobierno logró mucha simpatía entre diferentes sectores sociales y políticos.

Sin embargo, al final de su mandato se desataron acciones que rompían con los criterios que se había propuesto en sus inicios. Se evidenció un fuerte clientelismo. Además se le acusó de:

-Otorgar contratos de compra de productos para las entidades gubernamentales. -Otorgó exoneraciones para importar automóviles. -Nombramientos sin funciones, entre otras cosas.

Todo el esfuerzo de pulcritud, se fue perdiendo por la corrupción imperante y la desviación de sus propios planes de consolidar la toma de decisiones en forma institucional. Además en este período de gobierno nuestro país se endeudó considerablemente.

Durante el gobierno de Jorge Blanco se instituyó el impuesto a la transferencia de bienes y servicios ITBIS, en el año 1983. Al año siguiente se dio "La Poblada" del 24 de abril en protesta por el alza inesperada de los precios a los productos de primera necesidad.



### I.-Marca con una X la letra que contenga la respuesta correcta.

- 1.-Una de las medidas tomadas por el presidente Guzmán fue:
  - a)Levantó la ley de austeridad.
  - b)Promulgó una constitución.
  - c)Prohibió el minifundio.
- 2.-El gobierno de Guzmán fue:
  - a)Democrático.
  - b)Dictatorial.
  - c)Represivo.
- 3.-A la protección desmedida que brindó Guzmán a sus familiares es lo que se llama:
  - a)Depotismo.
  - b)Nepotismo.
  - c)Monarquía.
- 4.-Los gobiernos del PRD se caracterizaron por:
  - a)Ser dictatoriales.
  - b)Ser acusados de corruptos.
  - c)Por el buen manejo de los fondos del Estado.

-¿Qué es para ti el clientelismo? \_\_\_\_\_

\_\_\_\_\_  
\_\_\_\_\_

*La corrupción es un mal que hay que erradicar.*



## EL COMERCIO DOMINICANO

**EL COMERCIO:** es el intercambio de mercancías y productos con fines lucrativo.

En la República Dominicana se realizan las dos vertientes fundamentales de las actividades comerciales: el comercio interno y el comercio externo.

### 18.1 Comercio Interno:

Es el que se realiza dentro de un mismo país. Las principales zonas comerciales son: Santo Domingo, Santiago de los Caballeros, La Vega, Duarte, Puerto Plata, La Romana, San Juan de la Maguana y Barahona.

### 18.2 Comercio Externo:

Es el que nuestro país realiza con otros países, o sea, es la compra y venta que realiza el país con otros países. Este se puede dar de dos formas:

**-Importación:** es cuando nuestro país compra productos o mercancías a otros países.

Los principales productos que importa el país son: petróleo y derivados, maquinarias y equipos, medicinas, entre otras. En algunas ocasiones el país importa también azúcar trigo, Soya, Aceite Comestible, Arroz, Ajo, Habichuelas, y Materias Primas industrial.

**-Exportación:** es cuando nuestro país vende productos o mercancías a otros países.

Los principales países a los cuales exportamos son: Estados Unidos, Puerto Rico, Japón, Canadá, Venezuela y los de la



comunidad europea. Entre los productos que se exportan están: café, tabaco, azúcar, ferroníquel, oro, sal, flores y frutas.

El comercio externo de nuestro país está afectado por el comercio de contrabando, que realizan sectores nacionales con el vecino pueblo haitiano, a través de la frontera de Jimaní, Pedernales, Dajabón y Elías Piña. Esto trajo como consecuencia que las autoridades, tanto haitianas como dominicanas, se pusieran de acuerdo para establecer en los pueblos de la frontera de ambos países la celebración de ferias comerciales.

## 18.3.-Balanza Comercial:

Es el saldo que tiene el país del resultado de las exportaciones y las importaciones durante un período de un año.

La balanza comercial de la República Dominicana actualmente es deficitaria, ya que el monto de divisas que tenemos que pagar por las importaciones es mayor que el que recibimos por concepto de las exportaciones.



### I.-CONTESTA LAS SIGUIENTES INTERROGANTES:

1.-¿Cuáles factores, crees tú, que han incidido para que cada año la balanza comercial de la república sea más deficitaria? \_\_\_\_\_

\_\_\_\_\_

2.-¿Cuáles medidas se deben tomar para reducir el déficit de la balanza comercial?

\_\_\_\_\_

\_\_\_\_\_

3.-¿Cuáles son los principales productos que exportamos? \_\_\_\_\_

\_\_\_\_\_

4.-¿Cuáles medidas, crees tú, que se deben tomar para evitar el alza de los productos de consumo básico? \_\_\_\_\_

\_\_\_\_\_

\_\_\_\_\_

### II.-Encierra en un círculo la letra que tenga la respuesta correcta.

1.-A la compra y venta de productos o mercancías, se le llama:

a) balanza de pago.

B) comercio.

c) microeconomía.

2.-La importación se refiere a la:

a) compra y venta de productos.

b) venta de productos.

c) compra de productos

*El comercio es el intercambio de bienes y servicios.*

\_\_\_\_\_

\_\_\_\_\_

\_\_\_\_\_

\_\_\_\_\_

\_\_\_\_\_



## That 's Right

### 18.1 Vocabulary (vocabulario).

That 's right..... es verdad  
 That's wrong..... no es verdad  
 I don't Know..... no se  
 He doesn't Know..... Él no sabe  
 Going out..... Novios



### 18.2.Listen and Repeat (Escucha y Repite).

- a. Are they married?  
I don't know
- b. Anne tells me Henry and Jane are married?  
That's right!
- c. I understand that Charles is married?  
That 's wrong! He's still single.
- d. Are Bill and Julie married?  
I don't know
- e. Anne tells me Bill and Julie are married?  
That's right! They got married last year
- f. Is it right that Bill and Julie are married?  
No, that 's wrong! They 're not married.
- g. Are Maria and Tommy boyfriend and girlfriend?  
I don't know
- h. Is it true that Tommy is Maria's boyfriend?  
That's right! They started going out last week
- i. Is it true that Maria is Tommy's girlfriend?  
That's right! They just started going out.



## Los Edredones

El edredón es una pieza bastante sencilla de hacer y muy práctica para el hogar. Es por eso que presentamos la posibilidad de ir acomodando el hogar con las posibilidades que se tengan en término de espacio y de recursos.

Los edredones tienen la facultad de rematar bien las camas, facilitan la labor de hacerla y cuando hace frío sirve de frisa o de abrigo.

Las telas que utilizemos deben resistir frecuentes lavadas y al momento de lavarla, si es que se usa lavadoras, no se debe dar un trato igual que el que se le da a un pantalón grueso. Si es posible utilizar detergente líquido es mucho más recomendable.

Si se lava a mano, no debe tenderse al sol. Se recomienda secarlo enrollándolo en toallas.

Al momento de hacer un edredón con ondas y vuelo necesitamos tela suficiente para cubrir la parte plana de la cama más sus caídas. Opcionalmente tela que permita envolver la cama, colcha o guata para acolchar edredones, tela de forro que no resbale, cordón para ribetear y cinta al bias, tiras de tela de 20 cm de ancho y de largo el doble de la suma de los cms. Utilizados para los lados del edredón.

Para hacerlo cortamos la tela del edredón y la guata o colcha con las medidas adecuadas, más los márgenes de costura. Luego con la tela formamos cuadrados con pespuntos paralelos a lo largo y a lo ancho, marcamos las telas en tres de sus lados, ayudándonos con un platillo, y cosemos el borde de la misma con punto de zigzag.

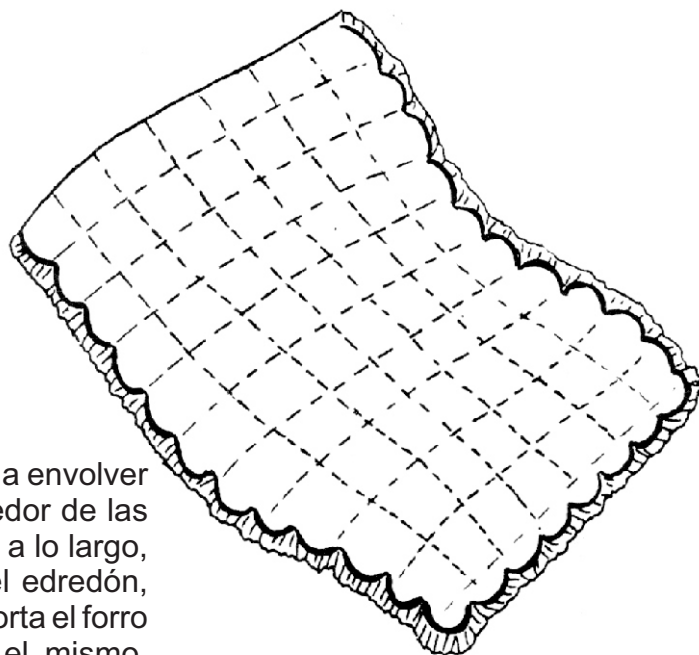

Una vez dados estos pasos, procedemos a envolver con la cinta al bias y colocamos el ribete alrededor de las ondas. Para el vuelo doblamos por la mitad, a lo largo, las tiras de 20 cm de ancho, encarándolas del edredón, planchamos, plegamos y colocamos. Luego se corta el forro a la medida del edredón, lo trabajamos sobre el mismo, encarando los bordes y cosemos a máquina, dejando una abertura de unos 5 cm para darle la vuelta. Y por último lo volvemos al derecho.



## Charateristiques Physiques

### 18.1 Vocabulaire

Petit ( Petite) .....pequeño/a  
 Grand/grande.....grande  
 Long/longue ..... largo/a  
 Court/courte..... Corto/a  
 Mince/mince..... delgado/a

Gros/grose .....gordo/a  
 blond/blonde..... rubio/a  
 blanc/blanche ... blanco/a  
 haut/haute ..... Alto/a

### 18.2 Regardez et ecoutez (mira y escucha)

a) Susan  
Grande



Dan  
gros



Elizabeth  
Petite

Michael  
mince

Samantha  
Moyenne



John  
petit



### 18.3 Ecoutez et repétez (escucha y repite)

- a) Elizabeth est petite
- c) Susan est grande
- e) John est petit

- b) Samantha est moyenne
- d) Dan est gros

f) Decrivez Dan (describe a Dan)  
Dan est gros et petit

g) Decrivez Samantha  
Samantha est moyenne et grosse

h) Decrivez Michael (describe a Michel)  
Michael est mince et haut

i) Decrivez Elizabeth  
Elizabeth est petite et mince







## La mancha indeleble (adaptación de un fragmento)

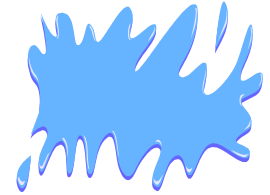
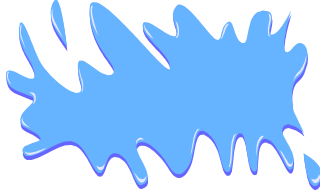

Todos los que habían cruzado la puerta antes que yo habían entregado sus cabezas, y yo las veía colocadas en una larga hilera de vitrinas que estaban adosadas a la pared de enfrente. Seguramente en esas vitrinas no entraba aire contaminado, pues las cabezas se conservaban en forma admirable, casi como si estuvieran vivas, aunque les faltaba el flujo de la sangre bajo la piel. Durante cierto tiempo me sentí paralizado por el terror.

Pero era el caso que aún incapacitado para pensar y para actuar, yo estaba allí: había pasado el umbral y tenía que entregar mi cabeza. Nadie podía evitarme esa macabra experiencia. La situación era en verdad aterradora.

--- Entregue su cabeza --- dijo una voz suave.



--- ¿La mía? --- pregunté, con tanto miedo que a duras penas me oía a mí mismo.

--- Claro ... ¿Cuál va a ser?



Si se hubiera tratado de una pesadilla me habría explicado la orden y mi situación. Pero no era una pesadilla. Eso estaba sucediéndome en pleno estado de lucidez, mientras me hallaba de pie y solitario, en medio de un lujoso salón.

--- ¿No ha oído o no ha comprendido? --- dijo la voz.

--- Sí, he oído y he comprendido --- dije. Pero no puedo despojarme de mi cabeza así como así. Déme algún tiempo para pensarlo. Comprenda que ella está llena de mis ideas, de mis recuerdos. Es el resumen de mi propia vida. Además, si me quedo sin ella, ¿con qué voy a pensar?

La parrafada me salió de golpe. Me ahogaba. Dos veces tuve que parar para tomar aire. Callé, y me pareció que la voz emitía un ligero gruñido, como de risa burlona.

--- Aquí no tiene que pensar. Pensaremos por usted. En cuanto a sus recuerdos, no va a necesitarlos más: va a empezar una vida nueva.

--- ¿Vida sin relación conmigo mismo, sin mis ideas, sin emociones propias? --- pregunté.

Instintivamente miré hacia la puerta por donde había entrado. Estaba cerrada. Volví los ojos a los dos extremos del gran salón. Había también puertas en esos extremos, pero ninguna estaba abierta.

-Juan Bosch \*

**Juan Bosch:**

Nació en La Vega el 30 de junio de 1909. Escritor, político y educador de formación autodidacta. Fue presidente de nuestro país, pero fue derrocado a los siete meses. A Juan Bosch se le considera el maestro del cuento en hispanoamérica. Murió el 2 de noviembre de 2001.

Entre sus obras se encuentran: \*Cuentos escritos en el exilio, \*Más cuentos escritos en el exilio, \*Cuentos escritos antes del exilio y sus novelas: \*La mañosa y \*El oro y la paz, entre otras.

A. Vuelve a leer comprensivamente el texto de la lectura y contesta correctamente las siguientes preguntas.

1- ¿Cuántos personajes aparecen en el cuento? \_\_\_\_\_

2- ¿En qué lugar se desarrollan los hechos? \_\_\_\_\_

\_\_\_\_\_

3- ¿Por qué se debía dejar la cabeza en aquél lugar? \_\_\_\_\_

\_\_\_\_\_

4- ¿Cuál es el tema central de esta narración? \_\_\_\_\_

\_\_\_\_\_

B. **Vocabulario de la lectura.** Busca en un diccionario el significado de las siguientes palabras de la lectura: **indeleble, hilera, vitrina, flujo, aterrador, pesadilla, parrafada, despojar**. Luego, en tu cuaderno de trabajo, forma oraciones con ellas.

C. **Escribe en tu cuaderno de trabajo:** ¿De qué trata la lectura?, explica las descripciones que hace el autor dentro de la narración, ¿qué enseñanzas puedes sacar de la lectura de este cuento?

Caligrafía

*Bosch, el más grande escritor dominicano.*



## El Cuento

### 19.1 Había una vez ...

Por lo menos, algunas vez en tu vida, has escuchado estas palabras. Cuando éramos niños, nuestros padres, abuelos, amigos y familiares, en algunas ocasiones, nos contaban un **cuento** para entretenernos o para dormirnos. Esta semana vamos a estudiar el cuento, pero no los cuentos que nos contaban cuando éramos niños, sino el cuento como un **género narrativo**.



El cuento es una narración breve en la que abundan elementos imaginarios inspirados en la realidad.

El **cuento** tiene los mismos elementos que la novela, **personajes, ambiente, acciones y un tiempo** . Pero es diferente a la novela. La acción que se narra en el cuento es más simple y tiene menos personajes que la novela. Por lo general, en el cuento se narra o relata una sola acción en donde se mezclan lo **original y fantástico** utilizando personajes reales o imaginarios.

### 19.2 Características del Cuento

El cuento por su condición reúne dos características fundamentales:

1. Tiene pocos personajes.
2. Por lo breve o corto del tema, se relatan pocas acciones.

### 19.3 El Cuento en República Dominicana

El cuento en nuestro país comienza a cultivarse después de proclamarse la independencia. Los temas que aparecían en los cuentos de esa época eran sobre las costumbres y tradiciones de la gente.

Pero, es a partir del siglo XX, donde se produce una fuerte inclinación de los escritores dominicanos a cultivar este género. Hay que partir de Juan Bosch para poder hablar del cuento realista moderno. Los cuentos de Bosch tienen un estilo ágil y original, además de los temas sociales que toca. Por eso es considerado como el mejor cuentista dominicano.

**Entre los cuentistas dominicanos de más renombre, aparte de Bosch, tenemos:**

<u>Autor:</u>	<u>Obra:</u>
Virgilio Díaz grullón _____>	“Más allá del Espejo”
Virgilio Díaz Ordoñez (Ligio Vizardi) _____>	“Biografía de un Dólar”
René del Risco Bermúdez _____>	“Ahora que Vuelvo Tom”
Marcio Veloz Maggiolo _____>	“La Vida no tiene nombre”
Armando Almánzar _____>	“El gato”

A. De las palabras encerradas dentro del paréntesis, marca con una equis la que corresponde a cada definición.

1- Forma narrativa que tiene por personajes a animales y objetos y transmite una enseñanza o moraleja.

( Novela --- Cuento --- Fábula )

2- Es una de las características fundamentales del cuento:

( Muchos personajes --- Pocos personajes )

3- Es una narración breve en la que predominan elementos imaginarios inspirados en la realidad.

( Novela --- Parábola --- Cuento )

4- El escritor Virgilio Díaz Grullón escribió el cuento:

( Más allá del espejo --- El gato --- El Jefe )

B. Lee el siguiente fragmento del cuento “La prodigiosa tarde de Baltazar” del escritor Gabriel García Márquez, y luego contesta lo que se te pide.

La jaula estaba terminada. Baltazar la colgó en el alero, por la fuerza de la costumbre, y cuando acabó de almorzar ya se decía por todos lados que era la jaula más bella del mundo.

--- Tienes que afeitarte --- le dijo Ursula, su mujer ---. Pareces un capuchino.

--- Es malo afeitarse después del almuerzo --- dijo Baltazar.

--- Entonces repósate un rato --- dijo la mujer ---. Con esa barba no puedes presentarte en ninguna parte.

Mientras reposaba tuvo que abandonar la hamaca varias veces para mostrar la jaula a los vecinos.

 **ACTIVIDADES**

- Vuelve a leer el texto de la lectura de esta semana, y en tu cuaderno de trabajo, escribe el tipo de narrador que predomina.
- En tu cuaderno de trabajo, escribe una composición sobre la situación actual del campesino de nuestro país: ¿cómo vive?, ¿en qué condiciones trabaja?, ¿cuál es su salario? ...

## ES BUENO SABER El Narrador



El **narrador** es quien va contando las acciones que ocurren. El narrador es imaginario, es creado por el autor y a veces, llegan a fundirse en uno solo. Existen tres tipos de narradores:

**a) Narrador testigo:** participa en la narración como un testigo que observa, va contando lo que ve, pero no sabe como piensan los personajes.

**b) Narrador protagonista:** es el personaje principal y narrador a la vez. Cuenta lo que le sucede o le ha sucedido, pero desconoce lo que piensan y sienten los demás personajes.

**c) Narrador omnisciente:** cuenta lo que ve y conoce todo sobre los personajes, lo que sienten y lo que piensan.

a) Pasa una raya debajo de donde indique la presencia del narrador.

b) Contesta: ¿Cuál es el tipo de narrador? \_\_\_\_\_

¿Cuáles son los personajes? \_\_\_\_\_

¿Cuáles son las acciones? \_\_\_\_\_



## Áreas y Volumen del Prisma

**19.1** Si nos fijamos en la figura que está a la derecha, notamos que sus bases son polígonos y sus caras laterales son rectángulos. Esta figura tiene forma de **Prisma**.

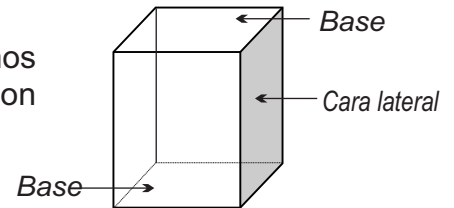

Un **prisma** es un cuerpo geométrico que tiene por bases dos polígonos y sus caras laterales son siempre rectángulos.

En el prisma de la derecha distinguimos sus partes.

El nombre de los prismas se deriva de la figura geométrica que tengan como base.

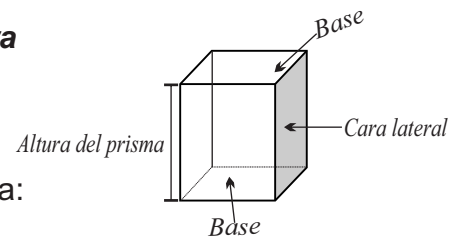

**19.2** Para determinar el área de un prisma, usamos la fórmula:  
 $A = 2A_b + (A_c \times n)$  Sin importar la base que tenga.



- $2A_b$ : Todo prisma tiene dos bases iguales, se calcula el área de una base y se multiplica por 2.
- $A_c$ : Valor del área de una cara lateral del prisma.
- $n$ : Es el número de caras laterales que tiene el prisma.

Dependiendo de la figura que el prisma tenga será el número de caras laterales. Ejemplo:

- Un prisma triangular  $n = 3$
- Un prisma rectangular  $n = 4$

**19.3** Realicemos juntos el siguiente ejemplo, para determinar el área de la figura siguiente:

a) Determinemos de la figura la base. **En este caso es un cuadrado.**

b) **Separemos y contemos en grupo:**

- 1) 2 cuadrados (base)
- 2) 4 rectángulos (cara)

c) **calculemos las áreas:**

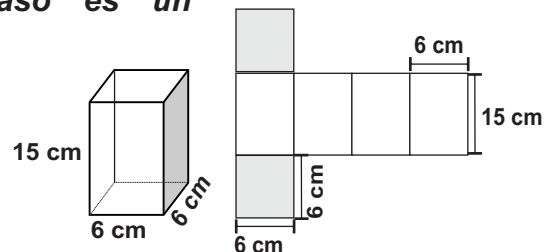

1) área de la base:  $A_b = l^2$

$$1) A_b = (l)(l) = l^2$$

$$A_b = (6 \text{ cm})(6 \text{ cm})$$

$$A_b = (6)(6)(\text{cm})(\text{cm})$$

$$A_b = 36 \text{ cm}^2$$

2) áreas de las caras:  $A_c = (b)(h)$

$$2) A_c = (b)(h)$$

$$A_c = (6 \text{ cm})(15 \text{ cm})$$

$$A_c = (6)(15)(\text{cm})(\text{cm})$$

$$A_c = 90 \text{ cm}^2$$

d) Sustituimos los valores en la fórmula para hallar el área del prisma:

$$A = 2A_b + (A_c \cdot n)$$

$$A = 2(36 \text{ cm}^2) + (90 \text{ cm}^2 \cdot 4)$$

$$A = 72 \text{ cm}^2 + 360 \text{ cm}^2$$

$$A = 432 \text{ cm}^2$$

Primero realiza las operaciones que están dentro del paréntesis y por último el valor de  $2A_b$

**19.4** Francisco quiere saber cuál es el volumen de un depósito con forma de prisma pentagonal si su apotema es de 5 m, sus lados 8 metros y su altura es de 20 m.

**Para determinar el volumen de un prisma:**

Lo primero que debemos recordar es la fórmula general que nos permitirá calcular el volumen del prisma,  $V = (A_b)(h)$

Segundo, identificamos la forma que tenga la base del prisma, para usar la fórmula que corresponda para calcular el área de la base. Ejemplo:

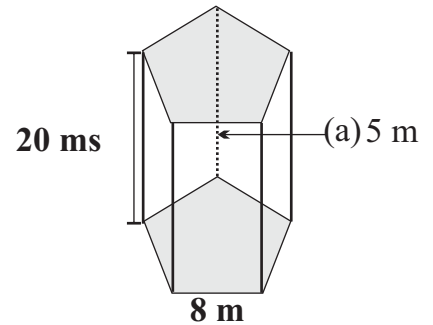

**base triangular**

$$A_b = \frac{(b)(h)}{2}$$

**base rectangular**

$$A_b = (b)(h)$$

**base poligonal**

$$A_b = \frac{1}{2}(a)(n)$$

Te diste cuenta que la figura del problema anterior es un pentágono, entonces, la fórmula que debemos aplicar para calcular el área de la base es:

**área de la base del prisma**

$$A_b = \frac{l}{2}(a)(n)$$

$$A_b = \frac{8m}{2}(5m)(5)$$

$$A_b = 4m(5m)(5)$$

$$A_b = (4)(5)(5)(m)(m)$$

$$A_b = \underline{\hspace{2cm}} m^2$$

**Volumen del prisma**

$$V = (A_b)(h)$$

$$V = (100m^2)(20m)$$

$$v = (100)(20)(m^2)(m)$$

$$V = \underline{\hspace{2cm}} m^3$$

**El volumen del depósito es 2000 m<sup>3</sup>**

**I.**-Halla el área de una figura de cartón que tiene forma de prisma triangular. Si la altura del triángulo es de 3 cm, sus lados miden 4 cm y la altura es de 6 cm.

**II.**-Una pieza de madera con forma de prisma hexagonal mide 12 cm de altura, tiene un apotema de 7 cm y sus lados miden 10 cm. ¿cuál es el volumen de esta pieza de madera?



## Las placas tectónicas

**19.1** Toda la corteza terrestre que conforma nuestro planeta no es continua porque está formada por piezas irregulares o placas.

Estas placas sufren el empuje del magna o manto que ya estudiamos en el esquema anterior. Lo que hace que frecuentemente se monten unas sobre otras con movimientos bruscos. Estos se perciben en la superficie terrestre como temblores, terremotos o sismos. Además surgen volcanes por las aberturas o fisuras de estas placas.

Las principales placas tectónicas son: euroasiáticas, pacíficas, indoaustraliana americana, nazca y africana, entre otras.

### 19.2 ¿Cómo se forman las principales rocas?

Si nos detenemos a observar las superficies rocosas que se encuentran en diferentes lugares y puntos de nuestro país podemos responder diciendo ésto:

Las rocas son aglomeraciones de minerales. Estas dependen de los minerales que contiene y del calor y presión que hayan soportado en su proceso de formación. Es por esta razón que nos vamos a encontrar con diferentes tipos de rocas como son:

Las **rocas ígneas**: éstas se forman cuando la magna se enfría dentro de la tierra, tomando diferentes formas según su enfriamiento. Un ejemplo de ésto es la piedra pómez, el granito o el basalto.



Las **rocas sedimentarias**: se forman de los materiales erosionados de otras rocas que se unen por las fuertes presiones a que son sometidas a través del tiempo. Entre ellas tenemos el yeso, las piedras calizas, la sal y el carbón. Todas estas rocas son consideradas sedimentarias.





## ¡DE INTERES!

Hay un tipo de rocas muy particulares, son las **rocas metamórficas**. Estas resultan de la combinación de los fragmentos de otras rocas como una consecuencia de las grandes presiones y temperaturas a las que se han visto sometidas. Es el caso de las cuarcita y los gneiss. Esta última es producto de un grupo de rocas metamórficas ricas en cuarzo y feldespato.

De todas estas clases de rocas podemos obtener muestras y compararlas, aunque debemos destacar que el granito es uno de los ejemplos de rocas magnéticas que presenta una gran variedad de piedrecitas granulares perfectamente cristalizados y casi del mismo tamaño, dándole gran armonía y belleza.

La mayoría de estas rocas tienen múltiples utilidades y los usos son diversos, desde ser usadas en el campo de la salud hasta la construcción.



## ACTIVIDADES

### 1.- Escribe delante de cada afirmación una V o una F, para determinar si es verdadera o falsa.

1. \_\_\_\_\_ Toda la corteza está formada por piezas o placas.
2. \_\_\_\_\_ Los temblores de tierra o terremotos se dan por la abertura del magna.
3. \_\_\_\_\_ Las rocas son aglomeraciones de minerales.
4. \_\_\_\_\_ Las rocas dependen de la cantidad de minerales y de la presión y el calor.
5. \_\_\_\_\_ La euroasiáticas es el nombre de una de las principales placas.

### 2.- Complete:

- 1.- Las rocas que se forman de los materiales erosionados de otras rocas se denominan \_\_\_\_\_.
- 2.- La roca que es producto de un grupo de rocas metamórficas se denomina \_\_\_\_\_.
- 3.- Las rocas son de vital utilidad, por eso su uso va desde la salud hasta la \_\_\_\_\_.
- 4.- Uno de los ejemplo de rocas magnéticas y que conocemos es el \_\_\_\_\_.





## Balaguer - Diez años más

### 19.1 Inicios

La división interna del PRD, más los desaciertos del gobierno de Jorge Blanco en la política económica influyeron para que dicho partido perdiera las elecciones en 1986. Lo ganó Joaquín Balaguer líder del Partido Reformista Social Cristiano PRSC. Asume el poder el 16 de agosto de 1986, adoptando una política más "moralizante" en la que acepta ser más democrático. Una de las medidas del gobierno fue someter a la justicia al ex-presidente Jorge blanco y algunos ex-funcionarios. Se les acusó de corrupción administrativa.

### 19.2 Período 1990-94

Nuevamente Balaguer retomó su política de construcción. Pero en esta ocasión la producción del país no se correspondía con los grandes proyectos del gobierno. Esto generó una crisis económica que produjo inflación y una gran devaluación de la moneda.

El disgusto se reflejó cuando la población votó a favor, esta vez del partido de la Liberación Dominicana. Sin embargo se generalizó la idea de un fraude electoral desde la Junta Central Electoral, que dio a Joaquín Balaguer como ganador.

En ese período de gobierno hubo una mayor movilización de las organizaciones sociales que contribuyeron a que se plantearan una serie de reformas sociales. Como la electoral, la de reforma educativa, de Salud, de la constitución y otras de interés administrativo.



### 19.3 Período 1994-96

En el 1994 se celebraron elecciones nuevamente, en la que José Francisco Peña Gómez obtuvo la mayoría de los votos. Pero se produjo lo mismo del 1990, la Junta Central Electoral proclamó presidente al Dr. Balaguer, por encima de todos los reclamos de la oposición. En vista de esto las organizaciones de la sociedad civil y el poder político del Congreso contribuyeron a que se reconociera que se produjo una irregularidad en las elecciones. Durante estas negociaciones se produjo la firma del Pacto por la Democracia.

En el Pacto por la Democracia se acordó lo siguiente: -Balaguer se mantendría en el poder por dos años; -Se celebrarían elecciones en 1996; -Se prohibía la reelección presidencial en períodos sucesivos; -Si el candidato ganador no obtenía la mitad más uno de los votos

## Ejercicio de Historia - Sistema RSM

emitidos, se realizaría una segunda ronda de votaciones, entre otras. Todo esto mediante la modificación de la constitución el 14 de agosto de 1994.

En el 1996 se realizan elecciones en las que sale electo presidente de la República Dominicana el Doctor Leonel Fernández Reina.



### 19.4 Gobierno de Leonel Fernandez y el PLD:

Fernández toma el poder el 16 de agosto del 1996. En este período de gobierno se le dio gran prioridad a la educación, además estableció lazos comerciales con diferentes países en especial los del Caribe. Aunque a pesar de esto descuidó el campo. También hay que resaltar que el país durante este gobierno se vio afectado por el ciclón George en septiembre del 1998.



### I.-Escribe V o F según consideres verdaderas o falsas las siguientes expresiones.

- 1.- \_\_\_\_\_ En 1994 se modificó la Constitución
- 2.- \_\_\_\_\_ El gobierno del PLD estableció lazos comerciales con el Caribe.
- 3.- \_\_\_\_\_ En los diez años de Balaguer, el azúcar subió de precio.
- 4.- \_\_\_\_\_ En el 1990, Balaguer, ganó las elecciones honestamente.
- 5.- \_\_\_\_\_ El doctor Leonel Fernández le dio prioridad a la educación.

### II.-Contesta las siguientes interrogantes.

1.-¿Cuál es la reacción de la población frente a la inflación? \_\_\_\_\_  
\_\_\_\_\_  
\_\_\_\_\_

2.-¿Cuál es tú opinión sobre el sometimiento a la justicia de los corruptos? \_\_\_\_\_  
\_\_\_\_\_  
\_\_\_\_\_

3.-¿Crees tú que las medidas que sustentaba el Pacto por la Democracia eran medidas democráticas? \_\_\_\_ ¿Por qué? \_\_\_\_\_  
\_\_\_\_\_  
\_\_\_\_\_

*El gobierno del PLD favoreció la educación.*



# La Cívica y Los Derechos Humanos

La cívica es la ciencia que estudia los deberes y derechos de todo ciudadano.

## 1.-Derechos Humanos:

Una de las principales conquistas que tuvo la Revolución francesa de 1789 fue la declaración de los derechos humanos. Estos tienen como objetivo el reconocimiento, ante la ley, de la igualdad civil de todos los hombres y mujeres sin distinción de raza, religión, condición social o económica.

La declaración Universal de los Derechos Humanos está compuesta por unos principios que deben servir de norma de conducta a todos los pueblos y naciones de la tierra. Entre éstos tenemos:

Artículo 1: Todos los seres humanos nacen libres e iguales en dignidad y derechos y, dotados como están de razón y conciencia, deben comportarse fraternalmente los unos con los otros.

-Artículo 2: -Todas las personas tienen derechos y libertades sin importar raza, color, sexo, idioma, religión, opinión política o de cualquier otra índole, origen nacional o social, posición económica, nacimiento o cualquier otra condición.

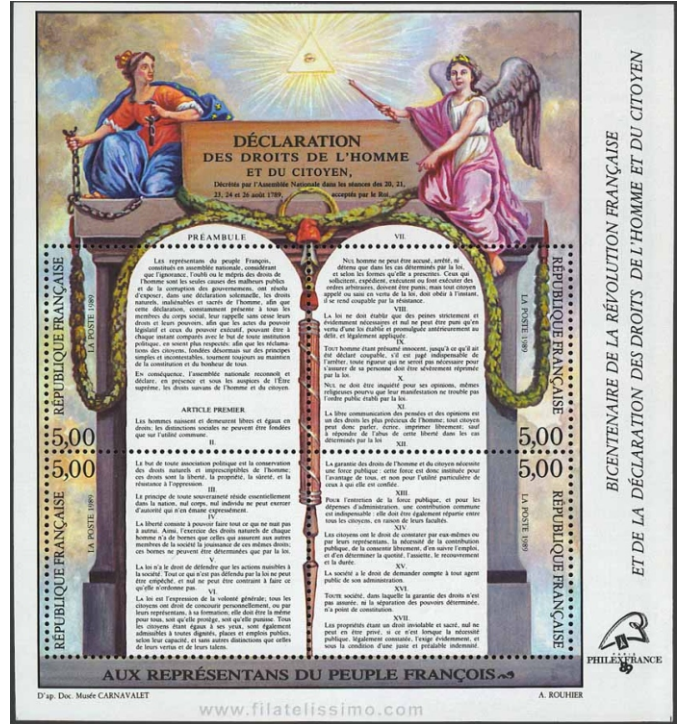

-Además no se hará distinción por su condición política, jurídica o internacional del país o territorio de cuya jurisdicción dependa una persona, tanto si se trata de un país o sometida a cualquier otra limitación de soberanía.

-Artículo 3: Todo individuo tiene derecho a la vida, a la libertad y a la seguridad de su persona.

-Artículo 4: Nadie estará sometido a la esclavitud ni a servidumbre; la esclavitud y la trata de esclavos están prohibidas en todas sus formas.

Artículo 5: Nadie será sometido a torturas ni a penas o tratos crueles, inhumanos o degradantes.

-Artículo 7: Todos son iguales ante la Ley y tienen, sin distinción, derecho a igual protección de la Ley.

-Artículo 9: Nadie podrá ser arbitrariamente detenido, preso ni desterrado.

-Artículo 12: Nadie será objeto de injerencias arbitrarias en su vida privada, su familia, su domicilio o su correspondencia, ni de ataques a su honra o reputación. Toda persona tiene derecho a la protección de la Ley contra tales injerencias o ataques.

-Artículo 15: -Toda persona tiene derecho a una nacionalidad.

-A nadie se le privará arbitrariamente de su nacionalidad ni del derecho a cambiar de nacionalidad.

-Artículo 20: -Toda persona tiene derecho a la libertad de reunión y de asociación pacífica; -Nadie podrá ser obligado a pertenecer a una asociación.

Muchos de estos derechos son violados diariamente, puesto que hay personas que no les interesa la libertad de todos los seres humanos, sino continuar explotando y oprimiendo al débil. Es responsabilidad nuestra detener estos abusos, ya que tenemos unos derechos que debemos hacer respetar.



### I.-Responde lo siguiente.

a)Qué significa para ti “*Todo ser humano tiene derecho, en todas partes, al reconocimiento de su personalidad jurídica*” \_\_\_\_\_

\_\_\_\_\_

b)¿Qué hecho dio paso a la proclamación de los Derechos Humanos? \_\_\_\_\_

\_\_\_\_\_

c)¿Qué importancia tiene para ti la declaración de estos derechos? \_\_\_\_\_

\_\_\_\_\_

d)¿Qué debemos hacer para que se respeten estos derechos? \_\_\_\_\_

\_\_\_\_\_

### II.-Escribe **V** o **F** según consideres verdaderos o falsos los siguientes enunciados.

1) \_\_\_\_\_ Los derechos humanos privilegian algunas razas.

2) \_\_\_\_\_ La igualdad es uno de nuestros principales derechos.

3) \_\_\_\_\_ Los derechos humanos son válidos para todas las personas del mundo.

4) \_\_\_\_\_ Uno de los elementos que estudia la cívica son nuestros derechos.

*Hay que respetar los derechos humanos.*



WHAT KIND OF MOVIES DO YOU LIKE?

19.1. Vocabulary (Vocabulario)

Wester.....	Vaquero
Love story.....	Romántica
Comedy.....	Comedia
Mystery .....	Espionaje
Science fiction	ciencia -ficción
Horror .....	Horror y misterio
Film, movie.....	Película del cine
Them.....	Les, los, las



19.2. Listen and Repeat (Escucha y repite)

- a. What kind of films do you like?  
I like western and mystery films
- b. What kind of films does she like?  
She likes comedies.
- c. What kind of films do they like  
They like science fiction movies
- d. What kind of films do you like  
I like mysteries
- e. Do you like horror movies?  
No, I don't like horror movies.  
I don't like them either.
- f. Do you like love stories?  
Yes, I like love stories  
I like them too.
- g. What kind of films don't you like  
I don't like love stories  
I don't like them either.
- h. What kind of movies does he like?  
He likes science fiction movies.  
I like them too.
- i. What kind of movies does she like?  
She doesn't like any kind of movie.

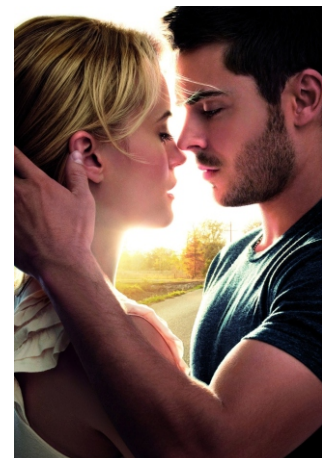
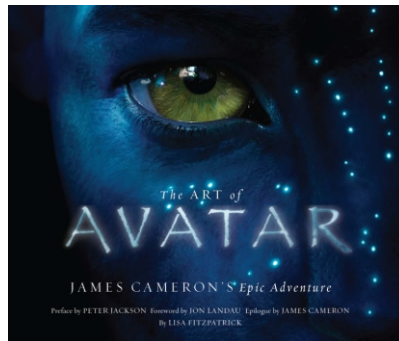

## I- Write in English this word

- romántica \_\_\_\_\_

- Horror \_\_\_\_\_

- Misterio \_\_\_\_\_

- Espionaje \_\_\_\_\_

- comedia \_\_\_\_\_

- vaquero \_\_\_\_\_



## II- Answer the questions

Do you like films horror? \_\_\_\_\_

Are they married? \_\_\_\_\_

Are Luis and Carmen married? \_\_\_\_\_

What kind of films do you like? \_\_\_\_\_

I like love stories, do you? \_\_\_\_\_

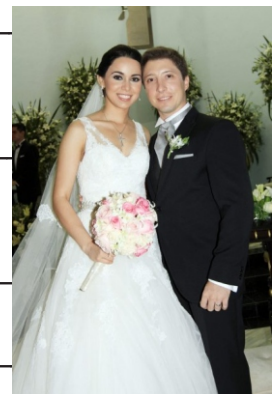



## Charateristiques Physiques (partie 2) Caracteristicas f ísicas, parte 2)

### 19.1 Vocabulaire (vocabulario)

Blond (blonde).... rubio/a	brun (brune) ..... marrón
Noir (Noire)..... negro/a	Cheveux..... pelo/cabello
Gris (grise)..... gris	Moustache..... bigote
Oeil..... ojo	Yeux..... ojos
Barbe..... barba	

### 19.2 Regardez et écoutez (mira y escucha)

Michael  
Cheveux bruns  
Yeux verts  
Moustache

John  
Cheveux rouge  
yeux gris  
barbe

Elizabeth  
Cheveux blonds  
Yeux bleus



Dan  
Cheveux gris  
yeux bleus



Samantha  
Cheveux noirs  
Yeux bruns



### 19.3 Ecoutez et répétez (escuche y repita)

- Elizabeth a cheveux blonds et desyeux bleus.
  - Michael a cheveux bruns et des yeux verts et un moustache.
  - Samantha a cheveux noirs et des yeux bruns.
  - John a cheveux rouges des yeux gris et barbe.
  - Dan a cheveux gris et des yeux bleus.
- F) Descrivez Michael  
Michael est mince et haut  
Il a des cheveux bruns, des yeux verts et un moustache

## 1.- Escribe en francés las siguientes palabras

- |            |       |           |       |
|------------|-------|-----------|-------|
| 1. Rubio   | _____ | 5. Ojos   | _____ |
| 2. Barba   | _____ | 6. Marrón | _____ |
| 3. Cabello | _____ | 7. Gris   | _____ |
| 4. Bigote  | _____ | 8. Negro  | _____ |

## 2.- Traduce estas expresiones al español

Michael cheveux bruns \_\_\_\_\_

Carmen et de yeux noir \_\_\_\_\_

Carlos des cheveux bruns et un moustache \_\_\_\_\_

Oeil noir \_\_\_\_\_

Cheveux brun \_\_\_\_\_

## 3.- Describe a tu maestro o maestra teniendo en cuenta como se escriben en francés las siguientes palabras:

( ojos, pelo, bigotes, gris, negros, barba ).

Para hacer el ejercicio puedes revisar todos los esquemas anteriores.





## La Broma del Senador

(adaptación de un fragmento)

**Capitán:** Fue en verano de 1928. Lo recuerdo bien. Ella regresaba del colegio y yo veraneaba en la hacienda de mis padres. Eramos dos chiquillos. Ella, trece años; yo, quince. Nadie lo creería porque pensábamos como dos recién nacidos.

**Rosa:** Debía ser hermoso.

**Capitán:**



Perdone que hable de estas cosas. Pero usted no puede imaginar qué significa haber recibido noticias de ella después de tantos años. Dicen que los recuerdos de la infancia no se olvidan jamás. Así lo creo. Estoy en el ejército desde hace muchos años. La rigidez de las armas, el reglamento, las órdenes militares, la disciplina, todo me había hecho olvidar la sensibilidad y la dulzura. De pronto, recibo el telegrama y todo cambia.

**Rosa:** ¿Es que todavía la ama?

**Capitán:** Amo lo que significa en mi vida. Un poco del pasado que ya había olvidado y que ahora renace. ¿Qué tal se ve? ¿Es siempre hermosa y linda como cuando tenía trece años?

**Rosa:** Capitán, una mujer a la edad de la señora nunca luce como una niña de trece.

**Capitán:** No creo que la recuerde bien. Hace tantos años ... Tenía el pelo rubio, ¿verdad?

**Rosa:** Hasta hace unos días era rubia, pero antes de morir su marido se lo había teñido color caoba.

**Capitán:** Era liviana como una pluma. Acostumbrábamos a ir a los bailes campestres y danzábamos toda la noche. Una vez se celebró un concurso musical y ella y yo participábamos como cantantes. Cantamos con toda la fuerza de nuestros pulmones y nos dieron el primer premio. Usted no lo creerá, pero aún conservo ...

**Rosa:** ... una herradura de plata, ¿es eso?

**Capitán:** ¿Cómo lo adivinó?



-Franklin Domínguez\*

**Franklin Domínguez**

Escritor y dramaturgo nacido en Santo Domingo en el año de 1931. Se le considera como uno de los iniciadores de la Época Contemporánea del teatro dominicano. Sus obras han sido presentadas en teatros internacionales.

Algunas de sus obras son: \*Espigas maduras, \*El vuelo de las palomas y \*La broma del senador.

A. Vuelve a leer comprensivamente el texto la lectura y contesta correctamente las preguntas que se te dan a continuación, marcando con una equis (X) la respuesta correcta.

1- ¿Qué tiempo se cita en el texto?:

- a) verano de 1927                      b) verano de 1928                      c) verano de 1930

2- ¿Qué recibió el Capitán de su amiga de infancia?:

- a) un poema                              b) una carta                              c) un telegrama

3- ¿Cuál de los siguientes grupos de palabras se relaciona con el tema de la lectura?:

- |              |           |            |
|--------------|-----------|------------|
| a) recuerdos | b) armas  | c) aprecio |
| sensibilidad | milicia   | amor       |
| anhelo       | seguridad | silencio   |

4- ¿Cuál fue el premio que obtuvo el capitán y su amiga de la infancia en el concurso de canto?:

- a) una medalla                              b) una herradura de plata                      c) un trofeo

5- En la siguiente oración: “**La rigidez de las armas ...**”, La palabra subrayada es sinónimo de:

- A) flexible                                      b) inflexible                                      c) espeso

B. **Vocabulario de la lectura.** Busca en un diccionario el significado de las siguientes palabras de la lectura: **veranear, disciplina, sensibilidad, dulzura,preciado, herradura y anhelo** . Luego, en tu cuaderno de trabajo, forma oraciones con ellas.

C. **Escribe en tu cuaderno de trabajo:** ¿De qué trata la lectura? ¿quiénes son los personajes que hablan o dialogan ? ¿de qué recuerdos hablaba el Capitán? ¿qué premio obtuvo el Capitán al ganar un concurso musical?

---

**ES BUENO SABER**

---

¿Cómo se divide una obra de teatro? La obra teatral suele dividirse en **actos, escenas** y **cuadros**. Los **actos** son las distintas partes en que se divide la obra desde que se levanta el telón hasta que cae de nuevo. **Las escenas**, se señalan por la entrada y salida de los personajes actores. **Los cuadros**, son los distintos cambios que se dan en el decorado del escenario.



## El Teatro

**20.1** El **teatro o drama** es un género literario escrito para ser representado por unos actores y ante un **público o auditorio**.

En la **obra teatral**, unas personas actúan, representan a unos **personajes** que aparecen en la obra, según lo que está escrito en el **texto teatral**. Estos personajes actúan frente a un público, en un lugar que se llama **teatro**.



### 20.2 Elementos que conforman la Obra Teatral

**a) Los actores:** son las personas que se eligen para representar a los **personajes** de la obra. Los actores actúan, como los personajes que están representando.

**b) El escenario:** es el lugar en donde se representa la obra de teatro. Es donde actúan los actores. El escenario es una de las partes más importante de un **teatro**. En el escenario es que se forma la **escenografía**, que no es más que la decoración que se hace para cada **escena**.

**c) El público:** son las personas que se reúnen para ver la representación de la obra teatral. A estas personas se les suele llamar **público**, **auditorio** y también **espectadores**.

### 20.3 Clasificación de las Obras Teatrales

\***La tragedia:** es la representación de una acción grandiosa de tema y final muy triste y trágico. Se presentan acciones heroicas, en donde al personaje principal le pasan muchas desgracias y el final siempre es **trágico**. En este tipo de obras teatrales sólo hay muchas desgracias y muerte. El final es siempre triste y doloroso y los personajes no pueden evitar su desgracia.

\***La comedia:** es la representación del aspecto alegre y divertido de las cosas de la vida. Presenta los enredos y las situaciones graciosas de los personajes. Tiene un final feliz, aunque siempre hay una **situación de enredo** o mal entendido que se arregla al final.

\***El drama:** es la representación en la que se mezclan lo trágico y lo cómico. Presenta **conflictos humanos**, con personajes de la vida real. Su desenlace o final puede ser feliz o trágico.

Hoy día, en nuestro país, contamos con grandes **escritores** que se han dedicado a escribir obras de teatro. Autores como: Manuel Rueda, con su obra "**Alambradas**" y otros como: Héctor Incháustegui Cabral, Marcio Veloz Maggiolo, Franklin Domínguez, Máximo Avilés Blonda y Arturo Rodríguez Fernández.



Los elementos que conforman la obra teatral son: los actores, el escenario y el público.

A. Lee las siguientes afirmaciones y escribe dentro del paréntesis una **F** si la consideras falsa y una **V** si la consideras verdadera.

- 1-El género dramático se escribe para ser representado por actores y ante un público. ( ) **V**
- 2- Manuel Rueda escribió la obra: “**Alambradas**”. ( )
- 3- El teatro es uno de los tres grandes géneros literarios. ( )
- 4-El drama es una obra teatral que presenta los conflictos humanos, pero con personajes que son de la vida real. ( )
- 5-Los elementos que forman la obra teatral son: los actores, el escenarios y el público. ( )
- 6- Se llama público o auditorio al conjunto de personas que observan la obra teatral cuando se presenta ( )
- 7- La comedia es una obra teatral cuyo final siempre es trágico. ( )
- 8- Los elementos que conforman la obra teatral son los personajes y el público. ( )

B. Completa correctamente cada expresión.

- 1-¿Cómo se llama el lugar en donde se representa la obra teatral? \_\_\_\_\_
- 2-¿Cómo se les suele llamar a las personas que asisten a ver una obra teatral? \_\_\_\_\_
- 3-¿Cómo se llama la obra teatral que se caracteriza por el sufrimiento y desgracia de los personajes? \_\_\_\_\_



- a)Dramatiza con tus compañeros de intercambio el fragmento de la lectura de esta semana, de la obra de Franklin Domínguez. También, puedes buscar otro fragmento de una obra que puedan interpretar. Entre todos elijan quienes van a representar los personajes. Pidan ayuda a tu maestro(a) facilitador (ra)

**ES BUENO SABER—**



**El Texto Teatral**

El **texto teatral** es lo que el autor o escritor de una obra de teatro ha escrito para ser representado. La lectura de esta semana, es un fragmento de un texto teatral.

El texto teatral se compone de **diálogos**, es decir, la conversación que tienen los personajes de la obra. Pero, además de los diálogos, el autor escribe comentarios que explican la acción, los gestos que deben hacer los actores. Estos comentarios del autor se escriben entre paréntesis . Observa el ejemplo:

**Euclión:** (como hablando con Estáfila). --- Si no hago que te arranquen la lengua de raíz ...

**Megadoro:** --- Es decir, ¿qué me entregas a tu hija?

**Euclión:** --- Nada de eso Megadoro (apartándose un poco); ni aunque quisiera podría hacerlo



## Conociendo las Pirámides y las Circunferencias

**20.1** Recordemos amigos alumnos que fue en Egipto donde surgió la geometría en forma práctica y esto lo manifestaron en la construcción de las pirámides. Al principio, la construían escalonada, pero con el tiempo cambiaron el modelo, construyéndola lisa.

Las pirámides se clasifican en: **Pirámides Regulares e Irregulares.**

Las pirámides **regulares** tienen como base un polígono regular (todos sus lados son iguales), y como caras triángulos isósceles (dos lados iguales y uno desigual), si alguna de estas características no se cumple la pirámide es **irregular**.

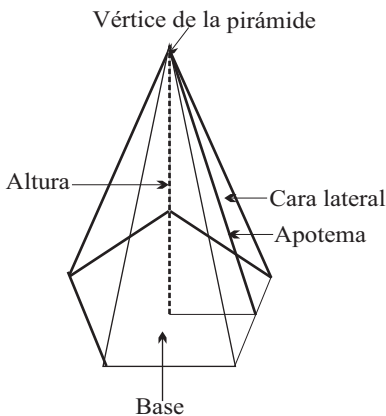

**20.2** Fíjate en la figura de la izquierda donde muestran las partes que conforman una pirámide.

El área de una pirámide está limitada por sus caras laterales y su base. La fórmula para calcular el área de una pirámide es igual :

$$A = A_b + (A_c \cdot n)$$

$A_b$  = área de la base

$A_c$  = área de una cara lateral triangular.

$n$  = número de caras de la pirámide.

**20.3** Busca el área de una pirámide pentagonal que mide 8 metros por lado, una altura de 15 metros, y el apotema 4 metros.

Ya sabes que la base es un pentágono y que tiene 5 triángulos (caras). Entonces, ¿cómo calculamos el área de la pirámide?

1) área del polígono

$$A_b = \frac{l}{2} (a)(n)$$

$$A_b = \frac{8m}{2} (4m)(5)$$

$$A_b = (4m)(4m)(5)$$

$$A_b = 80 \text{ m}^2$$

$$A_b = \text{_____} \text{ m}^2$$

2) área de la cara

$\text{m}^2$

\_\_\_\_\_

3) área de la pirámide

La fórmula para calcular el área de la base no es la misma en todos los casos, dependerá de la figura geométrica que tenga de base. Para calcular el área de una pirámide utilizamos la altura de la cara no la altura de la pirámide.

Pero para calcular el volumen hacemos lo contrario, usamos la altura de la pirámide. Y la fórmula es:

$$V = \frac{(A_b)(h)}{3}$$

Por ejemplo dos amigos quieren hacer una tienda de campaña con forma hexagonal. ¿Qué volumen tendrá la tienda si tiene 6 metros de lado, una altura de 4 metros y un apotema de 2 metros?

La figura de la base es un hexágono, entonces, usamos el área de un polígono.

$$A_b = \frac{l}{2} (a)(n)$$

$$A_b = \frac{6m}{2} (2m)(6)$$

$$A_b = (3m)(2m)(6)$$

$$A_b = \underline{\hspace{2cm}} m^2$$

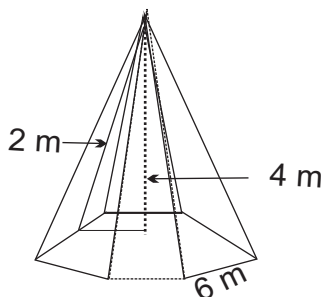

!Ahora aplicamos la fórmula del volumen:

$$V = \frac{(A_b)(h)}{3}$$

**20.4** Observa los dibujos que están a la derecha, cada uno ilustra algo diferente, aunque tienen una característica en común, tienen forma de **esfera**.



**La esfera** es un cuerpo geométrico redondo en que todos los puntos de su superficie están a igual distancia de un punto interior llamado **centro**. Veamos.

Rafaela quiere forrar con tela unas bolas para hacer unos adornos. ¿Qué debe hacer nuestra amiga, si la bola tiene de radio 10 centímetros?

Lo primero que debemos recordar es la fórmula del área de la circunferencia: **A= 4 p r<sup>2</sup>**



R=10 cms

Y si sabemos el la fórmula del área de la esfera, podemos ayudar a Rafaela a resolver su problema.

- a) Se escribe la fórmula del área de la esfera y se sustituyen por los valores.
- b) La respuesta es: \_\_\_\_\_ →

$$A = 4 p r^2$$

$$A = 4(3.14) (10 \text{ cm})^2$$

$$A = \underline{\hspace{2cm}} \text{cm}^2$$

**Rafaela necesita 1256 cm<sup>2</sup> de tela.**

**20.5** Si queremos saber qué cantidad de agua cabe en una tinaja que tiene forma de esfera con 15 cm de radio. Lo primero que debemos saber es: a) La fórmula para calcular el volumen de la esfera es:  $V = \frac{4\pi r^3}{3}$

b) Escribimos la fórmula y sustituimos por los valores dado.

$$V = \frac{4\pi r^3}{3}$$

$$V = \frac{4(3.14)(15\text{cm})^3}{3}$$

$$V = \frac{4(3.14)(3375\text{cm}^3)}{3}$$

$$V = \frac{(12.56)(3375\text{cm}^3)}{3}$$

$$V = \frac{42390\text{cm}^3}{3}$$

$V = 14130\text{cm}^3$



## Los fenómenos atmosféricos

**20.1** Al conocer la estructura de la tierra en las diferentes capas que la constituyen encontramos la gran respuesta de que es un planeta que encierra lo que llamaríamos dinamismo terrestre.

Si nos detenemos a observar este dinamismo desde la realidad de nuestra isla, Santo Domingo, encontramos que los vientos, lluvias, sequías, huracanes y sismos son fenómenos naturales vividos en cada temporada.

**20.2** Los fenómenos naturales que suelen afectar más nuestro ambiente son atmosféricos. A diario estamos pendientes del clima y de los cambios que se puedan registrar en una región tropical como la nuestra. El clima condiciona permanentemente las actividades que realizamos en la cotidianidad. Los principales componentes son: la temperatura, que generalmente es alta en las ciudades, el viento, que matiza la sensación de calor y que en las zonas cercanas al mar la brisa suele ser muy agradable.

Además está la humedad que tiene la gran característica de concentrar vapor de agua en el aire y la altura que influye mucho en el clima.

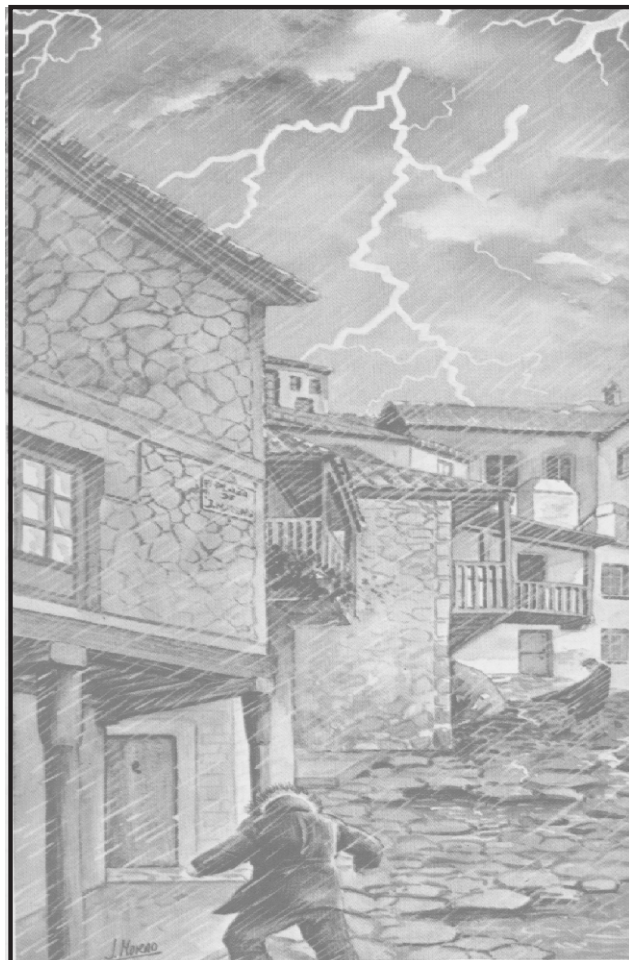
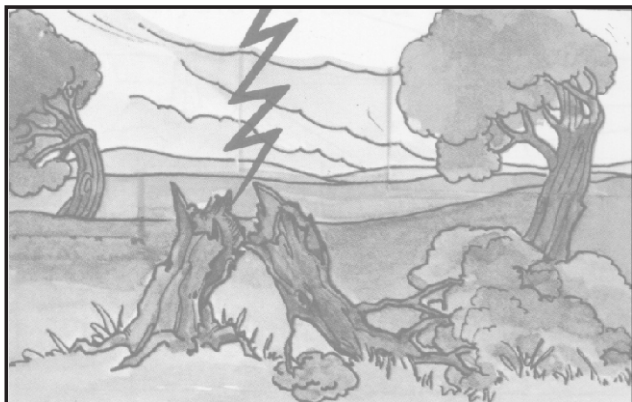

**20.3 La lluvia:** es un fenómeno muy conocido que se produce por el proceso de enfriamiento del vapor de agua que llega a las Nubes y se forman las gotas de agua que luego se desprenden al condensarse. Ahora bien si la concentración y el enfriamiento es brusco y repentino la lluvia cae en forma de granizo.

**Los rayos** son fenómenos normales que se producen cuando las nubes se cargan de electricidad. El rayo se produce cuando chocan dos nubes con cargas energéticas contrarias y se produce inmediatamente una descarga eléctrica.



## ¡DE INTERES!

Uno de los fenómenos atmosféricos a los que hay que poner mucha atención son los ciclones o huracanes. Estos fenómenos se forman cuando una gran masa de aire caliente sube y desplaza a otra masa de aire frío.

Para los dominicanos, por estar nuestro país ubicado en el caribe, representan un alto grado de alerta. Estos se forman en el Atlántico y avanzan en dirección este - oeste, desde el mar hasta el continente americano. Los ciclones se forman cuando se evapora mucho vapor de agua. Al quedar las nubes cargadas se produce un centro de alta presión que obliga a la formación de un gran remolino. El ciclón puede adquirir una velocidad de más de 200 km. por horas. Estos vientos destruyen todo lo que encuentran a su paso.

Ante la amenaza de un huracán se deben tomar las medidas pertinentes para evitar que éste ocasiona grandes daños: la persona debe documentarse bien sobre la trayectoria que el ciclón ha tomado, asegurar todo lo que puede ser afectado o destruido por las ráfagas de viento o la lluvia. Almacenar algo de agua potable para un par de días, comidas enlatadas, platos y cucharas desechables, desconectar la electricidad, el agua y el gas propano.

Cuando hay un ciclón se debe conservar la calma, abrir una puerta o ventana contrario a como sopla el viento, mantenerse dentro de la habitación más segura y que tenga menos ventanas, evitar encender lámparas de kerosene y velas.



## ACTIVIDADES

### 1.- Escribe una V si la afirmación es verdadera y una F si es falsa

- 1.- \_\_\_\_ Las lluvias se producen cuando se enfrían las nubes y se condensa el vapor de agua.
- 2.- \_\_\_\_ El rayo se forma cuando chocan dos nubes con cargas negativas y positivas.
- 3.- \_\_\_\_ La humedad es uno de los elementos del clima.
- 4.- \_\_\_\_ Si el enfriamiento de las nubes es repentino la lluvia cae en forma de granizos.
- 5.- \_\_\_\_ El ciclón es una masa de aire caliente que sube y desplaza una masa de aire frío dando lugar a un remolino.

### 2.- Menciona tres medidas ante la amenaza de un ciclón

\_\_\_\_\_

\_\_\_\_\_

### 3.- Menciona tres medidas a tomar durante el paso de un ciclón:

\_\_\_\_\_

\_\_\_\_\_





## A REPASAR

### 20.1 En manos de Estados Unidos:

En el 1916 se produjo la Primera Intervención Estadounidense, con el propósito de aprovechar la industria azucarera. Esta tomó más valor después de la Primera Guerra Mundial. Es por medio del plan Hugues-Peynado que se forma un gobierno provisional que llamó a elecciones en el 1924, las que fueron ganadas por Horacio Vázquez. Este contó con el apoyo estadounidense y trató de continuar con la política de modernización que ellos habían implementado.

Vázquez tenía varios opositores, siendo uno de ellos Rafael Estrella Ureña, fascista que se unió a Rafael Leonidas Trujillo. Es en el 1930 que se celebró una farsa electoral en la que Trujillo se las arregló para quedar como presidente de la república, mientras que Estrella Ureña se convirtió en vicepresidente.

### 20.2 Historia reciente:

Trujillo gobernó dictatorialmente por 30 años. Para ésto se valió de una banda llamada "La 42", quienes hacían el trabajo sucio. Además este dictador se auxilió de presidentes títeres detrás de los que siempre estaba él dirigiendo las riendas del país. Fueron muchas las injusticias que se cometieron. Sin embargo hubo un gran crecimiento económico, aunque sólo beneficiaba a Trujillo.

Para 1961 existía en el país una gran crisis económica y política, producidas, por las sanciones económicas y diplomáticas contra Trujillo. Así el 30 de mayo de 1961 un grupo de hombres estimulados por Estados Unidos terminó con la vida de Rafael Trujillo.



Este complot estuvo integrado por el ex-general Juan Tomás Díaz, Antonio de la Masa, Antonio Imbert Barreras, Luis Amiana Tió, Salvador Estrella Sadhalá, entre otros. Estos hombres esperaron a Trujillo y le tendieron una emboscada en la avenida George Washington, dándole muerte el 30 de mayo del 1961.

Muerto Trujillo se crea un gobierno provisional llamado El Consejo de Estado, presidido por el Dr. Balaguer. Este se vio obligado a abandonar el poder y el país en 1962. En ese mismo año se celebran elecciones las que son ganadas por el profesor Juan Bosch y el PRD.

Inmediatamente Bosch asume la presidencia toma una serie de medidas que él entendía que favorecerían la gran mayoría del pueblo. A pesar de su gobierno caracterizarse por ser democrático, gran parte de la población se opuso a su gobierno, ya que fue acusado de comunista. Todo ésto provocó un golpe de Estado el 25 de septiembre de 1963.

El presidente Bosch fue sustituido por un gobierno defacto llamado El Triunvirato. Dirigido por Emilio de los Santos (quien más tarde renuncia debido al asesinato de un grupo de jóvenes revolucionarios, fue sustituido por Donald Reid Cabral), Lic. Ramón Tapia Espinal y el ing. Enrique Tavárez Espaillat. Este gobierno se caracterizó por la implantación de una creciente ola de corrupción y contrabando. En respuesta a esto surge la Revolución de Abril con el propósito de reponer el gobierno de Juan Bosch. A estos fines se oponía un grupo apoyado por Estados Unidos

El 28 de abril ocurre la Segunda Intervención Militar Norteamericana que impidió el propósito de la Revolución. Pero mientras esto ocurría los constitucionalistas proclamaron como presidente a Caamaño Deño. Este y un representante de la OEA firmaron un acuerdo en el que las tropas estadounidenses saldrían del país, lo mismo que los líderes constitucionalistas con cargos diplomáticos. En vista de esto, fue escogido como presidente provisional Héctor García Godoy. En el 1965 llega Balaguer de su exilio y forma el Partido Reformista (PR). En las elecciones del 1966 éste gana los comicios, gobernando por doce años el país.

El PRD toma el poder en el 1978 con Antonio guzmán como presidente, quien se suicida al final de sus cuatro años de gobierno. Más tarde toma la presidencia Salvador Jorge Blanco, quien estuvo bajo la influencia del Fondo Monetario Internacional (FMI) y se caracteriza por ser un gobierno corrupto.

Balaguer gana nuevamente las elecciones en el 1986, y gobierna nuestro país por diez años, en los que sigue con su política de construcción. Gobernó a base del fraude. En el 1996 se celebran nuevos comicios en los que gana el Dr. Leonel Fernández Reyna. Este pone gran empeño en la educación y en las relaciones internacionales. Y en el 2000, retorna al poder el PRD, llevando como presidente al Ing. Hipólito Mejía. Encabezó un gobierno caracterizado por el desorden económico y la corrupción administrativa. Se elevó la deuda externa a niveles impagables. En el 2004, retorna la Poder el Dr. Leonel Fernández. Durante los primeros 18 meses de este mandato se recuperó la economía y la confianza de los sectores productivos de la nación.



### I.-Encierra en un círculo la letra que tenga la respuesta correcta.

- 1.-La primera intervención militar estadounidense duró:  
a)5 años.    b)8años.    c)7años.
- 2.-El gobierno provisional que sustituyó a Trujillo se llamó:  
a)Junta Central Gubernativa.                    b)El Consejo de Estado.                    c)El Triunvirato.
- 3.-El principal dirigente fascista que dirigía el Movimiento Cívico durante el gobierno de Vázquez fue:  
a)Emilio de los Santos.    b)Rafael Estrella Ureña.                    c)Ramón Tapia Espinal.

---

---

*La Democracia se debe conservar.*

---

---

---



## LOS DERECHOS HUMANOS

En la semana pasada conocimos algunos de los artículos que contiene la declaración de los derechos humanos. En ésta, conoceremos otros más.

Artículo 22: Toda persona, como miembro de la sociedad, tiene derecho a la seguridad social, y a obtener, mediante el esfuerzo nacional y la cooperación internacional, habida cuenta de la organización y los derechos económicos, sociales y culturales, indispensables a su dignidad y al libre desarrollo de su personalidad.

-Artículo 24: Toda persona tiene derecho al descanso, al disfrute del tiempo libre, a una limitación razonable de la duración del trabajo y a vacaciones periódicas pagadas.

-Artículo 28: Toda persona tiene derecho a que se establezca un orden social e internacional en el que los derechos y libertades proclamados en esta Declaración se hagan plenamente efectivos.

-Artículo 30: Nada en la presente declaración podrá interpretarse en el sentido de que confiere derecho, para emprender y desarrollar actividades o realizar actos tendentes a la superación de cualquiera de los derechos y libertades proclamadas en esta declaración.

### 2.- Derechos del ciudadano:

Estos son los derechos que posee un individuo cuando pasa a ser ciudadano, o



sea, cuando cumple la mayoría de edad, 18 años.

Según el artículo 13 de la constitución dominicana, son derechos de los ciudadanos:

- 1) Votar conforme a las leyes establecidas para elegir las autoridades que conducirán la nación.
- 2) El derecho de ser elegible para ocupar cargos que les permitan dirigir los destinos de la nación.

Estos derechos no son inherentes al ciudadano, ya que se pueden perder en caso de:

- Condenación irrevocable a pena criminal, hasta la rehabilitación;
- Interdicción judicial legalmente pronunciada, mientras ésta dure;
- Por admitir en territorio dominicano función o empleo de un gobierno extranjero sin previa autorización del poder ejecutivo.



**I.-Escribe V o F según consideres verdaderos o falsos los siguientes enunciados.**

- A) \_\_\_\_\_ Todo dominicano es ciudadano por tanto tiene derechos y deberes.
- B) \_\_\_\_\_ Los derechos de ciudadanía se pierde por condenación.
- C) \_\_\_\_\_ Todo individuo nace libre.
- D) \_\_\_\_\_ Un individuo se puede privar de su propia libertad.

**II.-Explica:**

1.-Que significa para ti "Artículo 22: Toda persona, como miembro de la sociedad, tiene derecho a la seguridad social, y a obtener, mediante el esfuerzo nacional y la cooperación internacional, habida cuenta de la organización y los derechos económicos, sociales y culturales, indispensables a su dignidad y al libre desarrollo de su personalidad."

\_\_\_\_\_  
\_\_\_\_\_  
\_\_\_\_\_

2.-¿Por qué es importante la educación para ser libre? \_\_\_\_\_

\_\_\_\_\_  
\_\_\_\_\_

3.-¿El artículo 22 refuerza la igualdad? \_\_\_\_\_ ¿Por qué? \_\_\_\_\_

\_\_\_\_\_  
\_\_\_\_\_

4.-¿El derecho que tiene todo ciudadano es respetado? \_\_\_\_\_ ¿Por qué? \_\_\_\_\_

\_\_\_\_\_  
\_\_\_\_\_

**Caligrafía**

*Toda persona tiene deberes que cumplir.*

\_\_\_\_\_  
\_\_\_\_\_  
\_\_\_\_\_  
\_\_\_\_\_



## Review of the week

### 20.1 Who is faster

- a. Julie can run fast. Mark can run faster than Julie.
- b. Martha can't run fast. She runs slow.
- c. Mario can run faster than Martha. He runs slower than Julie and Mark.
- d. Julie can run faster than Martha and Mark.



### 20.2 Henry doesn't play either.

- a. Does Mario play baseball?  
No, he doesn't play baseball.  
Mark doesn't play either
- b. Does Tommy play baseball?  
Yes, he plays.  
Julie plays baseball too
- c. Does Mary box?  
No, she doesn't box  
Tommy doesn't box either
- d. Does Mary play the piano?  
Yes, she does play the piano.  
Martha plays the piano too.

### 20.3 that's right.

- a. Are they married?  
That's right! They just got married
- B. Are Bill and Julie married?  
I don't know.
- c. Are Henry and Jane going out?  
That's wrong! They're married
- d. Is it true that Bill and Julie are going out?  
That's wrong! They're just Friends.
- e. Is it true that Mario doesn't know that Jane and Henry are married? That's right!

### 20.4 What kind of movies do you like?

- a. What kind of movies do you like?  
I like horror and mysteries
- b. What kind of movies does he like?  
He likes science fictions films.
- c. What kind of films do they like?  
They like love stories and westerns.
- d. What kind of films does she like?  
She like comedies

## Fundas Nórdicas

Las fundas nórdicas son sencillas y se hacen con la unión de dos rectángulos de tela cosidos, con una abertura para introducir el edredón, la cual podemos cerrar con botones, zípers o broche de presión.

La tela inferior de la funda debe ser suave, porque estará en contacto con la piel, la superior puede llevar estampas.

Si no deseamos que el edredón se desplace dentro de la funda, el mejor sistema es poner zípers en el interior de la funda y en el lado exterior y atarlas antes de cerrar por completo la funda.

### La funda nórdica con encaje

Para hacer este modelo necesitamos tela del tamaño de la funda, piqué u otra tela de cuerpo similar del mismo tamaño de la funda, un interior de edredón sin forrar, un zípers de una yarda 50 cm , entredós de encaje de bolillos para los tres bordes.

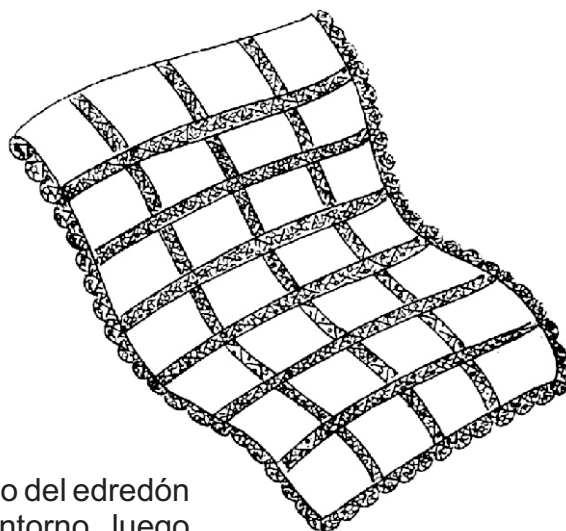

#### Confección:

Cortamos la sábana y la tela de piqué del tamaño del edredón más cinco cm de margen de costura en todo el contorno, luego marcamos la tela de piqué de acuerdo a los tamaños de los edredón prendemos con alfileres las tiras de entredós y cosemos con pespunte. Después trabajamos la puntilla, sobresaliendo una pestaña sobre los bordes de la tela, formamos las esquinas y le pasamos un pespunte.

Encaramos los derechos de la tela y la sábana y cosemos dejando en un lateral una abertura de 1yarda 50 cm para colocar la pestaña y luego rehilamos las costuras..

En las cuatro esquinas y en la mitad de cada lado del revés de la funda cosemos a mano tiras de algodón de 20 cm de largo. Le damos la vuelta . En las cuatro esquinas y en la mitad de cada lado del edredón colocamos, también a mano, tiras de cinta de algodón de 20 cm de largo. Y por último introducimos el edredón en la funda y atamos las tiras fuertemente.



## Révision de la semaine ( repaso de la semana )

### 20.1 La famille ( la familia)

- a) Marie est la femme de Robert.
- c) Marie est la fille de John.
- e) Marie est la fille de Samantha.
- g) Qui est Dan?  
C' est le grand père de Marie.
- i) Qui est Robert?  
C' est le mari de Marie
- b) Marie est la soeur de Susan.
- d) Marie est la fille de Michael
- f) Marie est la mère de Greg.
- h) Qui est Monique?  
C'est la fille de Marie.
- j) Qui est Elizabeth?  
C' est la grand mère de Marie.

### 20.1 La famille ( partie 2)

- a) Monique est la soeur de Greg.
- c) Monique est la nièce de Susan.
- e) Qui est Samanta?  
C'est la gran-mère de Monique
- g) Qui est Michale?  
C est l'oncle de Monique
- b) Monique est la belle fille de John.
- d) Monique est la nièce d' Allan
- f) Qui est Philippe?  
C'est le cousin de Monique.
- h) Qui est Marie?  
C'est la mère de Monique.

### 20.3 Caracteristiques Physiques ( características físicas )

- a) Dècrivez Elizabeth  
Elizabeth est petite et moyenne. Elle a des cheveux blonds et des yeux bleus.
- b) Dècrivez Michel  
Michel est mince et haut. Il a des cheveux bruns, des yeux verts est un moustache.
- c) Dècrivez Samantha  
Samantha est taille haute et grosse. Elle a des cheveux noirs et Des yeux bruns.

# MODELO DE CONJUGACION DEL VERBO AMAR

## MODO INFINITIVO

### FORMAS SIMPLES

Infinitivo ..... am-ar  
 Gerundio ..... am-ando  
 Participio ..... am-ado

### FORMAS COMPUESTAS

Infinitivo ..... haber am-ado  
 Gerundio ..... habiendo am-ado

## MODO INDICATIVO

Presente		Pretérito Perfecto	
Yo	am-o	he	amado
Tú	am-as	has	amado
El	am-a	ha	amado
Nosotros	am-amos	hemos	amado
Ellos	am-an	han	amado
Pretérito Imperfecto		Pretérito Plusc.	
Yó	am-aba	había	amado
Tú	am-abas	habías	amado
El	am-aba	había	amado
Nosotros	am-ábamos	habíamos	amado
Ellos	am-aban	habían	amado
Pretérito Indefinido		Pretérito Anterior	
Yo	am-é	hube	amado
Tú	am-aste	hubiste	amado
Él	am-ó	hubo	amado
Nosotros	am-amos	hubimos	amado
Ellos	am-aron	hubieron	amado
Futuro Imperfecto		Futuro Perfecto	
yo	am-aré	habré	amado
Tú	am-arás	habrás	amado
El	am-ará	habrá	amado
Nosotros	am-aremos	habremos	amado
Ellos	am-arán	habrán	amado

## MODO SUBJUNTIVO

Presente		Pretérito Perfecto	
am-e		haya	amado
am-es		hayas	amado
am-e		haya	amado
am-emos		hayamos	amado
am-en		hayan	amado
Pretérito Imperfecto		Pretérito Plusc.	
am-ara		hubiera	amado
am-aras		hubieras	amado
am-ara		hubiera	amado
am-áramos		hubiéramos	amado
am-aran		hubieran	amado
Pretérito Imperfecto		Pretérito Plusc.	
am-ase		hubiese	amado
am-ases		hubieses	amado
am-ase		hubiese	amado
am-ásemos		hubiésemos	amado
am-asen		hubiesen	amado
Futuro Imperfecto		Futuro Perfecto	
am-are		hubiere	amado
am-ares		hubieres	amado
am-are		hubiere	amado
am-áremos		hubiésemos	amado
am-aren		hubieren	amado

## MODO POTENCIAL

Simple o Imperfecto	Compuesto o Perf.		
Yo	am-aría	Habría	amado
Tú	am-arías	habrías	amado
El	am-aría	habría	amado
Nosotros	am-aríamos	habríamos	amado
Ellos	am-arían	habrían	amado

## MODO IMPERATIVO

Presente	
am-a	tú
am-e	él o usted
am-emos	nosotros
am-en	ellos



**VAMOS A REPASAR LO APRENDIDO**

**I.- En una empresa de zona franca se ha determinado la producción de pantalones que se tuvo en un período de 7 meses. Esta información se presenta en el polígono de frecuencia siguiente:**

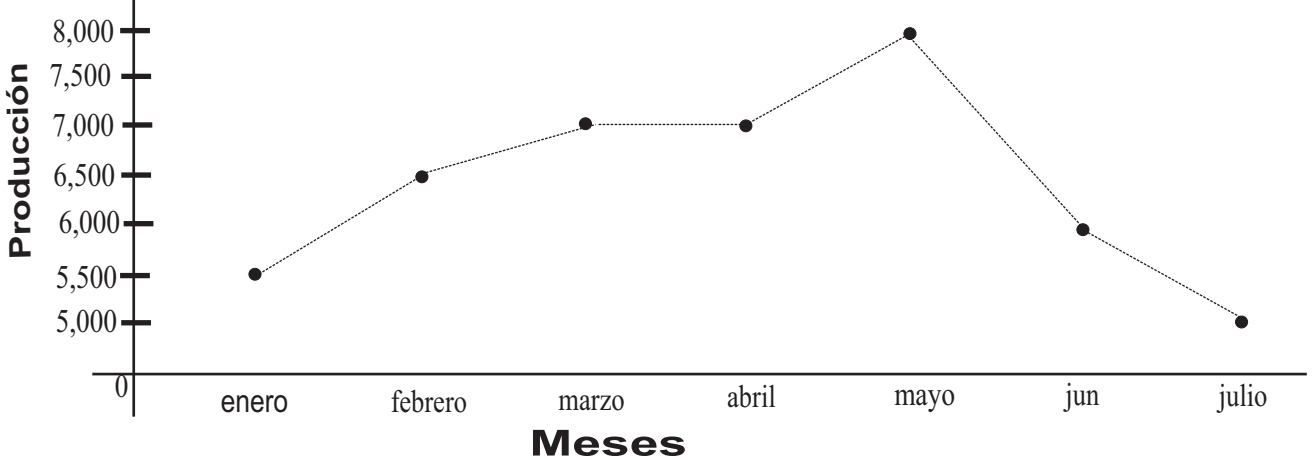

- a) ¿Cuál fue la producción entre los meses enero y febrero en la compañía? \_\_\_\_\_
- b) ¿En cuál mes aumento más la producción de la empresa? \_\_\_\_\_
- c) ¿En cuál mes bajó más la producción? \_\_\_\_\_
- d) ¿En cuáles meses la producción se mantuvo igual? \_\_\_\_\_
- e) ¿Cuál es la diferencia en la producción entre los meses febrero y marzo? ? \_\_\_\_\_.

**II.- Si hacemos girar la aguja de la figura:**

- 1) ¿Cuál es la probabilidad de que la aguja se detenga en A? \_\_\_\_\_
- 2) ¿Cuál es la probabilidad de que la aguja se detenga en B? \_\_\_\_\_
- 3) ¿Cuál es la probabilidad de que la aguja se detenga en una vocal? \_\_\_\_\_

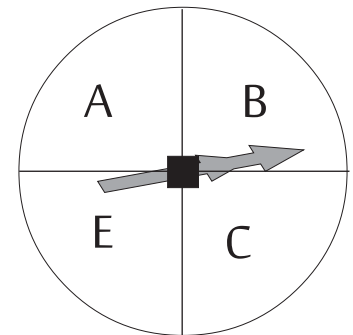

**III.- Resuelve correctamente los siguientes problemas.**

- a) ¿Cuál es aproximadamente la cantidad de arena que cabe en un cilindro de 0.4 m de radio y 0.9 m de altura? **La fórmula para calcular el volumen es:  $V = \pi r^2 h$**
- b) ¿Cuál es la cantidad de papel que se necesita para cubrir el área lateral de la gráfica que está a la derecha.

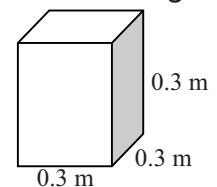

## A REPASAR LO APRENDIDO

Marca con una **X** la letra que contenga la respuesta correcta.

- 1.-Una de las principales características de la zona franca del país es:
  - a)Pagan salarios en pesos y venden en dólares.
  - b)Elaboran artículos para el mercado nacional.
  - c)Utilizan materias primas nacionales.
- 2.-El auge de las zonas francas en la República Dominicana ha contribuido al desarrollo de una economía :
  - a)Industrial.
  - b)De subsistencia.
  - c)Agrícola.
- 3.-¿Cuál de los siguientes factores influye hoy día en la migración del campo a la ciudad?
  - a)La distribución de la tierra entre los campesinos.
  - b)La concentración de las tierras en pocas manos.
  - c)El desarrollo de la agroindustria.
- 4.-¿Cuál de estos países recibe el mayor número de dominicanos que emigran?
  - a)Inglaterra.
  - b)Cuba.
  - c)Italia.
- 5.-¿Cuál de las siguientes medidas tomó Juan Bosch, en su período de gobierno?
  - a)Prohibición del latifundio.
  - b)Fomento del latifundio.
  - c)Estricto cobro de los impuestos.
- 6.-La promulgación de una nueva constitución en el 1963, fue la medida política más importante del gobierno de:
  - a)Salvador Jorge Blanco.
  - b)Joaquín Balaguer.
  - c)Juan Bosch.
- 7.-¿En cuál de los siguientes renglones invirtió más el gobierno de los *“Doce Años de Joaquín Balaguer”*?
  - a)La construcción.
  - b)La ganadería.
  - c)La educación.
- 8.-El caudillismo es una forma autoritaria del manejo del poder político porque:
  - a)Mantiene un diálogo con las masas populares.
  - b)Sus líderes concentran el poder político en sus manos.
  - c)Ofrece participación política a los sectores populares.
- 9.-¿Cuál de las siguientes situaciones se presentó en la economía del país, durante el gobierno de Salvador Jorge Blanco, entre 1982 y 1986?
  - a)Disminución de la deuda pública.
  - b)Nivelación de la balanza de pagos.
  - c)Déficit Presupuestario.
- 10.-¿Cuál de los siguientes sectores conforman la economía informal?
  - a)Personas sin horarios, ni salarios fijos.
  - b)El de las finanzas y los hoteles.
  - c)El de las industrias y la agricultura..

**No se puede esperar más.  
Llego el momento de actuar...**



**...tú también.**

# HISTORIA DE SERVICIO EDUCATIVO

1era Graduación de ERSM: Año 1975



EN SOLO **6 MESES**  
HAZ UNO DE ESTOS CURSOS:  
**2<sup>do</sup>, 4<sup>to</sup>, 6<sup>to</sup>, 8<sup>vo</sup>**

**PARA ESTUDIAR SOLO NECESITAS:**

- Acta de Nacimiento
- Certificado del último curso realizado
- Copia de la cédula



**ESCUELAS RADIOFÓNICAS**

*para ser más*



[facebook.com/radiofonicas](https://facebook.com/radiofonicas)



[www.escuelasradiofonicas.org](http://www.escuelasradiofonicas.org)

**La Vega**

[T]: (809)573-2722  
[ext]: 138

**Santo Domingo**

[T]: (829)688-0054

**Santiago**

[T]: (809)736-8272  
[ext.] 240

**San Juan**

[T]: (809)557-2951

**Dajabón**

[T]: (829)579-8296

**Barahona**

[T] (809)524-3547  
[C]:(809) 284-8200